

116, rue des pommiers
60 480 Noyers Saint Martin
- france

tél : 03 44 80 66 33

télécopie : 03 44 80 66 30

télex : 150145F

RCS Beauvais B 344 596 671

Matrot

AUTOMOTEUR de pulvérisation

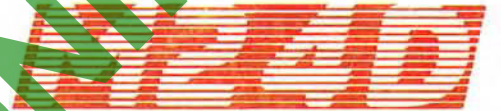

140 - 140 AS



NOTICE D'UTILISATION

WWW.ROLTRONIK.PL

Chers Clients,

Nous vous remercions d'avoir porté votre choix sur l'automoteur **M 24 D 140** ou **140 AS**

Avant toute chose, nous vous conseillons de lire attentivement cette notice d'utilisation et d'entretien.

Veuillez respecter les recommandations et conseils que vous trouverez sous les rubriques suivantes :

Page 2 :	Caractéristiques.
Page 4 :	Commandes et appareils de contrôle.
Page 8 :	Mise en route de l'automoteur
Page 11 :	Conduite de l'automoteur
Page 22 :	Entretien.
Page 32 :	Les réglages.
Page 37 :	Chauffage, climatisation et filtration .
Page 45 :	Schémas électricité.
Page 111:	La pulvérisation.
Page 136:	La sécurité.
Page 139:	Stockage inter campagne.
Page 139:	Commander vos pièces

Nous vous rappelons ci-après quelques consignes importantes :

- Respecter les périodicités de vidange d'huile moteur, d'huile hydraulique boîte et ponts.
- Respecter les périodicités de changement de filtres d'huile hydraulique.
- Veiller à la propreté des réservoirs d'huile et de carburant.
- Contrôler l'état des flexibles et le serrage des raccords.
- Contrôler le circuit de refroidissement du moteur.
- Respecter les consignes de sécurité pendant la marche de la machine, à l'arrêt , au cours des opérations d'entretien.

Veuillez trouver dans les pages suivantes toutes les indications détaillées.

CARACTERISTIQUES TECHNIQUES

- Moteur **M24D140**

Type : Deutz BF4M2012C
(Turbo) refroidi
Refroidissement : par eau
Nbre cylindres : 4 en ligne
Cylindrée : **4 000** cm³
Filtre à air : à sec
Puissance : **103** KW (140 ch DIN)

- Transmission

2 roues motrices	4 roues motrices
1 pompe 1 moteur à 2 cylindrées	1 pompe 1 moteur à 2 cylindrées 2 moteur d'assistance sur les roues avant
Pont moto-directeur à différentiel autobloquant	

- Vitesse d'avancement

Travail :	0 à 15 Km/h	0 à 11 Km/h
Route :	0 à 27 Km/h	0 à 27 Km/h

- Freins

De service : à disque
De stationnement : à disque

- Direction

Hydrostatique (système ORBITROL)
4 roues directrices
Volant réglable en inclinaison
Rayon de braquage 3 m en 4 roues directrices (voie 1,80m)

- Niveau de pression acoustique mesuré au poste de conduite :

dBA

- Niveau de vibration transmise par le siège au conducteur :

m/s² à 14,4 Km/h

- Dimensions

Variables suivant équipement

- Cabine

Panoramique, pressurisée, insonorisée

Essuie-glace à pantographe

Lave-glace

Commandes centralisées

Ventilation 3 vitesses

Filtre à charbon actif

- Equipement électrique

Batterie 12 Vcc 160 Amp

Alternateur 12 Vcc 160 Amp pour M24D110

Gyrophare

Phares de travail à iode

Eclairage et signalisation

Alarme sur réservoir d'huile

Alarme sur niveau liquide refroidissement

- Réservoirs

Carburant 170 litres

Hydraulique 80 litres

- Pneumatiques

Suivant option du client

- Voies

1,80 m à 2,25 m

1) COMMANDES et CONTROLES

1. Pédale de direction
2. Commutateur, clignotants, avertisseur, code - phare
3. Poignée de blocage de la colonne de direction
- 4.
5. Frein de secours
6. Frein de parking
7. Manomètre de pulvérisation
8. Voyant de température d'eau maxi
9. Voyant de charge alternateur
10. Voyant de pression d'huile du moteur thermique
11. Interrupteurs de coupure de tronçons
- 12.
13. Interrupteurs d'ouverture de rampe et de commande de pompe de pulvérisation
(et de vanne de fond de cuve, option)
14. Commande d'accélérateur
15. Compte tours
16. Commande de chauffage
17. Contact démarrage - arrêt moteur
- 18.
- 19.
- 20.
21. Indicateur de température d'eau
22. Boîtier de commande de la direction arrière
23. Interrupteur de feux de route
24. Interrupteur gyrophare
25. Interrupteur de feux de détresse
26. Interrupteur de commande de changement de vitesses et condamnation de direction AR
27. Interrupteur de phares de travail supplémentaires (option)
28. Interrupteur de phares de travail (cabine)
- 29.
30. Interrupteur de lave - glace
31. Levier multifonction
32. Horamètre
33. Récepteur de jauge à carburant
- 34.
- 35.
- 36.
- 37.

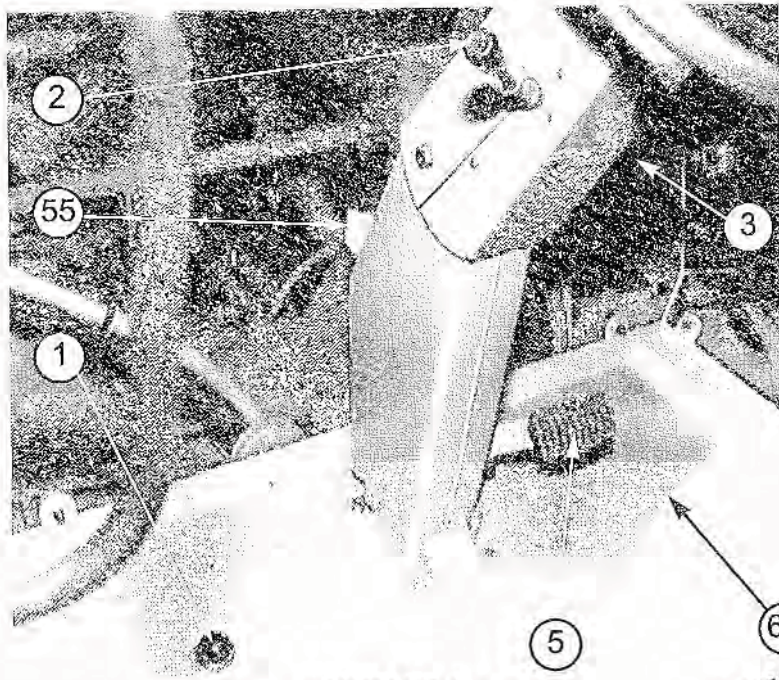

- PHOTO 1 -

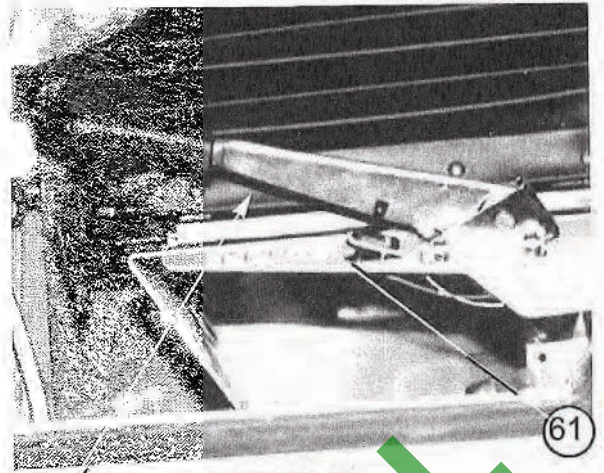

- PHOTO 2 -

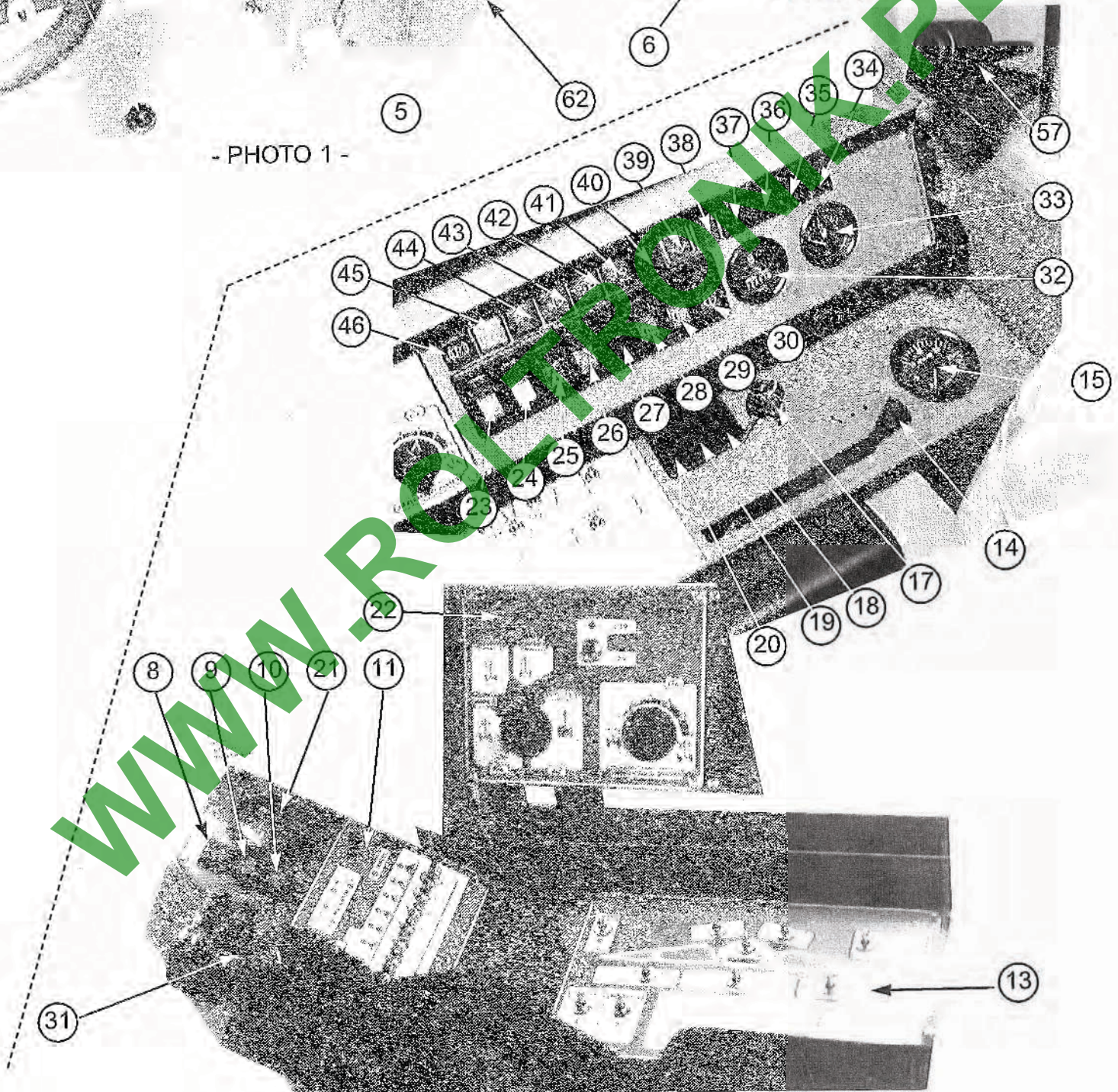

- PHOTO 3 -

38. Voyant de niveau d'eau
39. Voyant de niveau d'huile hydraulique
- 40.
41. Voyant de clignotant droit
42. Voyant de clignotant gauche
43. Voyant de feux de route
44. Voyant de feux de croisement
45. Voyant de colmatage filtre à air
46. Voyant de frein parking
47. Pare soleil
48. Ouïes de ventilation
49. Boîtier de commande de climatisation (option)
50. Autoradio (option)
51. Boîtier de contrôle de pulvérisation
52. Plafonnier
53. Interrupteur d'essuie glace
54. Réservoir du liquide lave glace
55. Réservoir du liquide de frein
56. Coupe circuit (voir photo 9 bis Rep 1 page 8)
57. Lampe liseuse
58. Emplacement haut parleur autoradio (option)
- 59.
- 60.
61. Contact de frein à main
- 62.

WWW.ROLTRONIK.PL

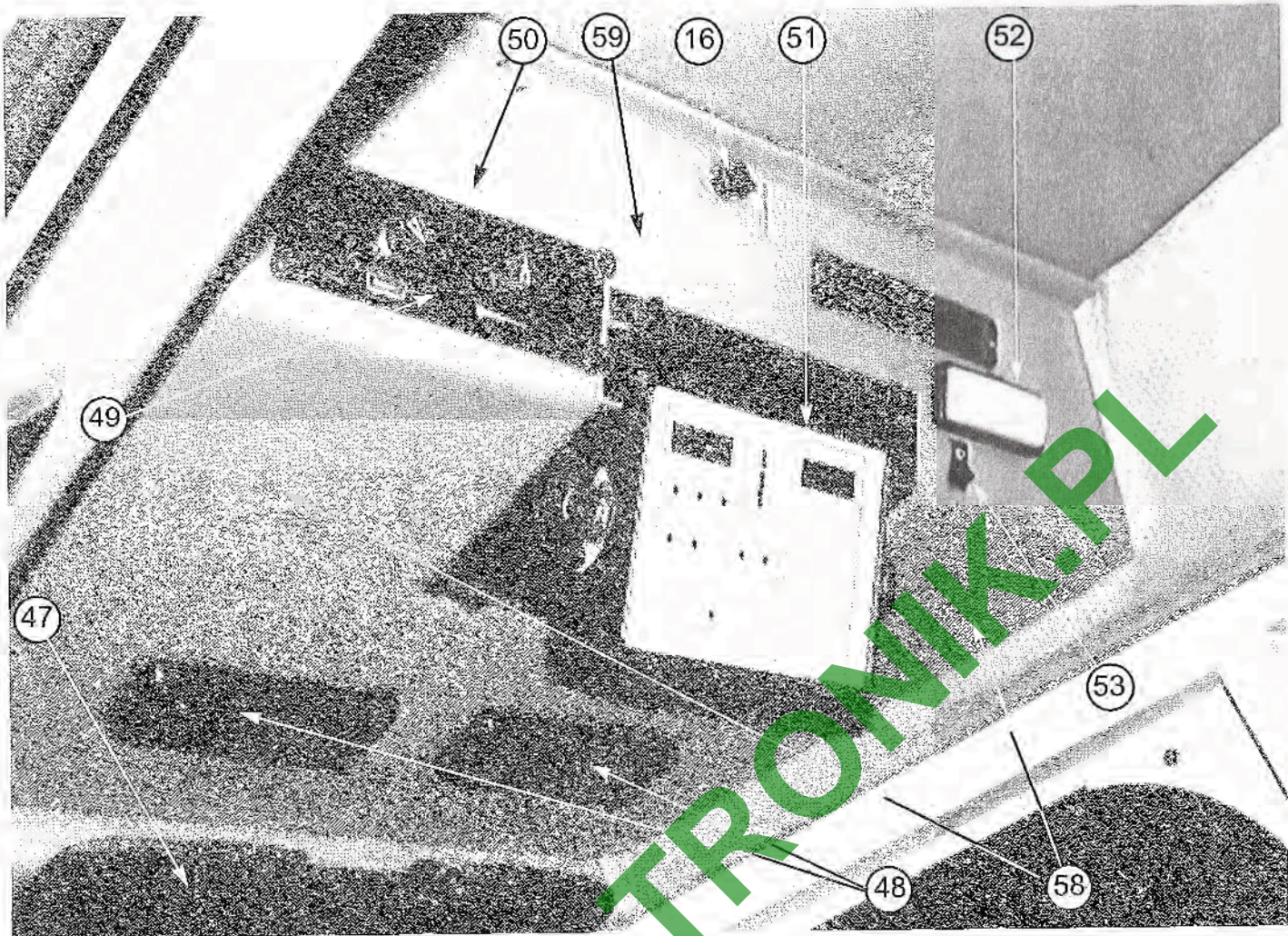

- PHOTO 4 -



- PHOTO 5 -

2) MISE EN ROUTE MOTEUR

Il est interdit à toute personne de monter sur les plate formes d'accès à la cabine , sur la cuve ou en d'autre point de la machine pendant le travail

21) Vérifications avant démarrage

- Levier sélecteur d'avancement en position neutre.
- Contrôler le niveau d'huile moteur (Photo 6 Rep 1) (voir tableau d'entretien page 31).
- Contrôler le niveau du liquide de refroidissement (voyant photo 7 Rep 1) (Chapitre 333 du manuel DEUTZ).
- Contrôler la propreté des cartouches du filtre à air (voyant photo 9 Rep 1) (Chapitre 644 du manuel DEUTZ)
- Contrôler le niveau d'huile hydraulique (photo 8) (3/4 du niveau visuel).
- S'assurer que le coupe circuit (Photo 9 Bis Rep 1) est enclenché.
- Contrôler le niveau de l'électrolyte de batterie.
- Lire attentivement le manuel d'instruction DEUTZ.

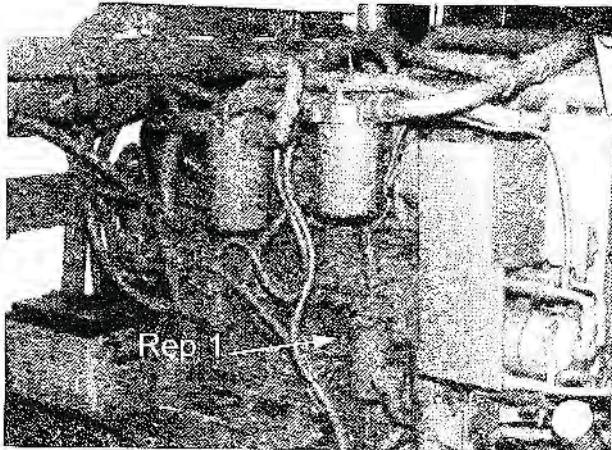

- Photo 6 -



- Photo 7 -



- Photo 8 -

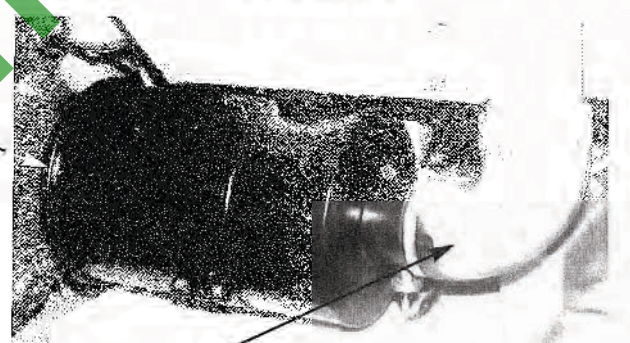

- Photo 9 -

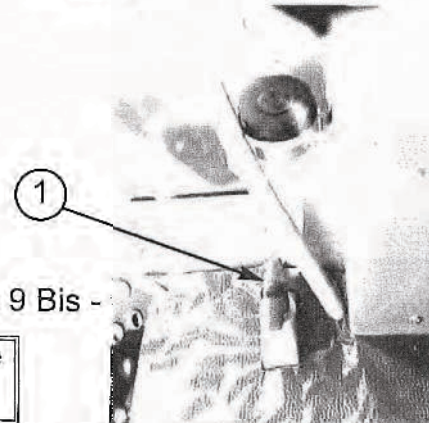

- Photo 9 Bis -

22) Mise en route du moteur

221) Démarrage

Avant de démarrer le moteur s'assurer qu'aucune personne ne se trouve dans les environs immédiats de la machine

- Tirer le levier d'accélérateur à 1/4 de charge (Rep 14 Photo 3).
- Levier sélecteur d'avancement (Photo 10) en position neutre (un contacteur placé à l'intérieur du boîtier de commande autorise la mise en route du moteur seulement si le levier est en position neutre).
- Tourner la clé de contact (Rep 17 Photo 3) d'un cran pour mettre le contact.

- le voyant de charge alternateur (Rep 9 Photo 3) s'allume
- le voyant de température d'eau (Rep 8 Photo 3) est éteint
- le voyant de pression d'huile (Rep 10 Photo 3) s'allume

- Tourner la clé à fond pour démarrer le moteur.
- Dès que le moteur tourne relâcher la clé.
- Sous faible charge et en jouant avec l'accélérateur, le moteur et l'huile hydraulique atteindront leur température de fonctionnement.

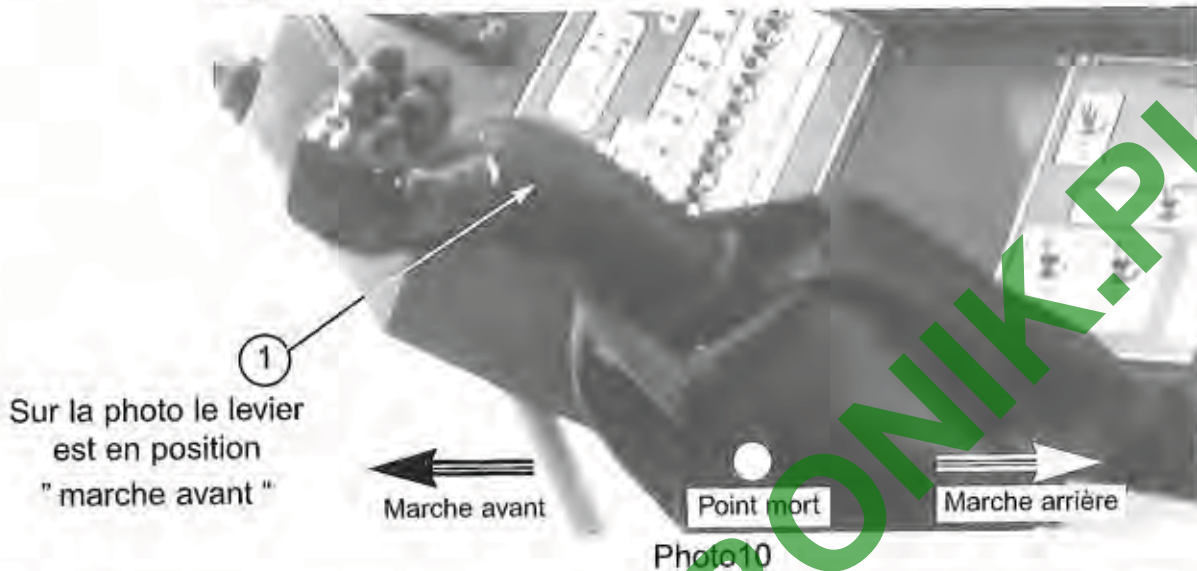

Sur la photo le levier est en position " marche avant "

Marche avant

Point mort

Marche arrière



OBSERVER IMPERATIVEMENT UN TEMPS DE CHAUFFE AVANT DE PARTIR SUR LA ROUTE (5 à 10 MINUTES)



A la mise en route du moteur, l'huile hydraulique n'est pas chaude. Par temps froid un signal sonore indique que le filtre d'aspiration n'est pas saturé (l'huile froide passant difficilement au travers de la cartouche).

Avant de rouler attendre que le signal sonore s'arrête (voir page 22 Chapitre 411).

222) Incidents causes et remèdes

Chapitre 7.1 du manuel DEUTZ.

223) Régime moteur

Le ralenti normal est à 900 tr / mn.

Le moteur est conçu et réglé pour travailler à 2 500 tr / mn.

Les débits des pompes sont calculés pour ce régime moteur 2 500 tr / mn que vous devrez donc considérer comme régime permanent de travail et de déplacement sur route.

224) Surveillance du moteur

- Lorsque le moteur tourne (au ralenti ou à pleine charge) le voyant de pression d'huile, (Rep 10 Photo 3) le voyant de charge alternateur (Rep 19 Photo 3), le voyant de température d'eau (Rep 8 Photo 3) doivent être éteints.
- Température moteur : l'aiguille de température (Rep 21 Photo 3) doit toujours se trouver dans la plage verte.

225) Arrêt du moteur

- Ne pas arrêter brusquement le moteur lorsqu'il tourne à pleine charge, mais le laisser tourner quelque temps à bas régime pour l'équilibrage des températures.
- Tourner la clé vers la gauche (Rep 17 Photo 3)
- Retirer la clé de contact. (Rep 17 Photo 3)
- Actionner le coupe-circuit (Rep 1 Photo 9 bis) .

23) Sécurité

- Ne pas intervenir sur le moteur quand celui-ci est en fonctionnement
- Attention aux pièces en mouvement telles que :
turbines de refroidissement
courroies
poulies

24) Remplissage gaz-oil

Ouvrir les volets d'accès au moteur

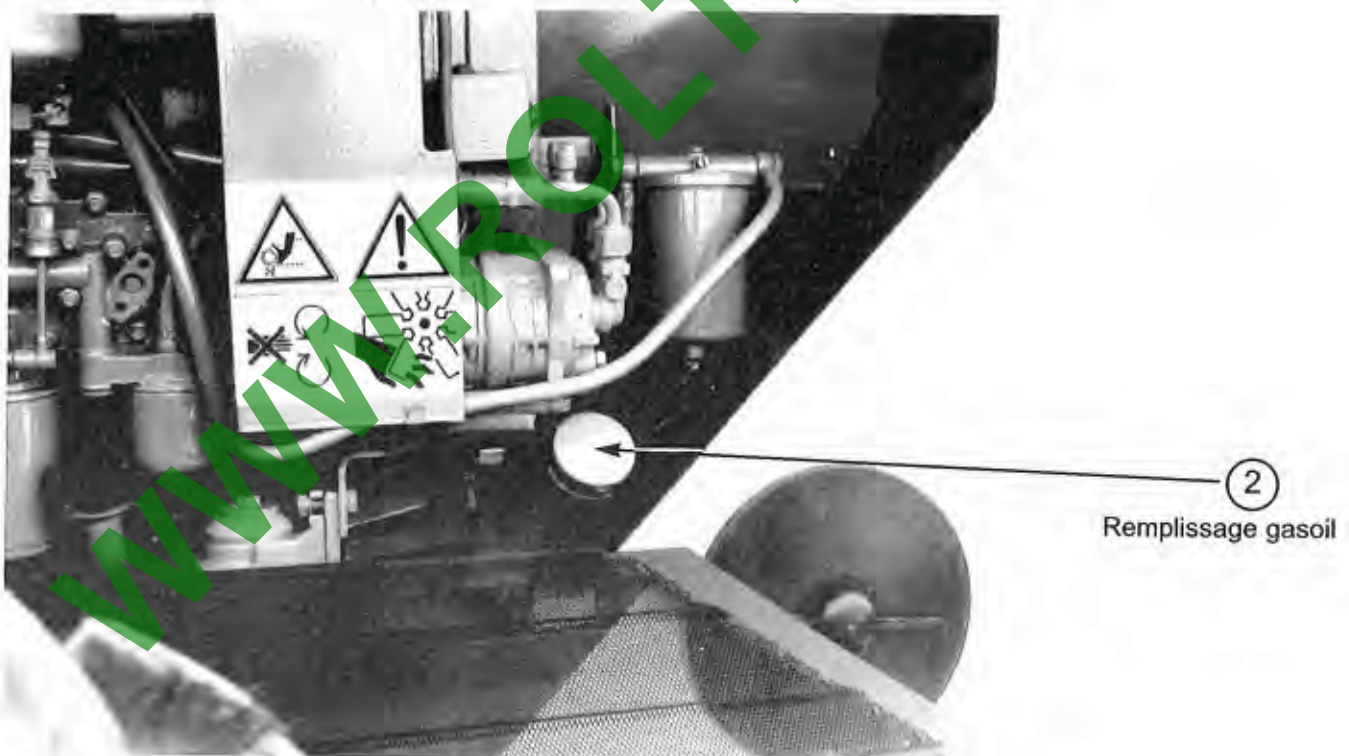

- Photo 10 Bis

3) CONDUITE DE L'AUTOMOTEUR

31) Réglage du volant

- La partie supérieure de la colonne de direction bascule d'avant en arrière.
- Desserrer la poignée (Rep 1 Photo 11)
- Positionner la colonne
- Bloquer la colonne



FAIRE CE REGLAGE MOTEUR ARRETE

1



Photo 11

32) Réglage du siège

- Levier (Rep 1 Photo 12) réglage avant arrière.
- Bouton (Rep 2 Photo 12) réglage de la hauteur et de l'assise.
- Bouton (Rep 3 Photo 12) réglage de la souplesse
- Réglage du dossier (Rep 4 Photo 12)



FAIRE CE REGLAGE MOTEUR ARRETE

3

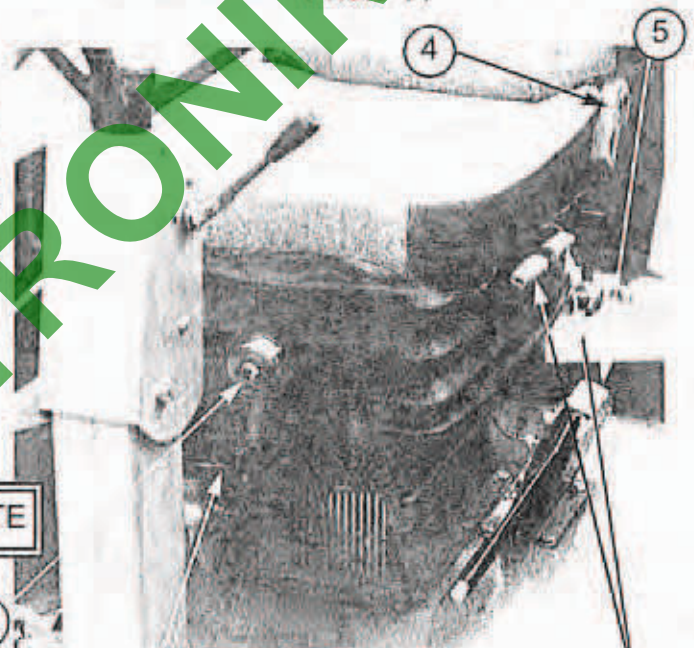

Photo 12

33) Réglage de la position du levier sélecteur d'avancement

- (Rep 1 et 2 Photo 13) réglage de la hauteur indépendamment l'un de l'autre
- (Rep 3 Photo 13) réglage avant arrière



FAIRE CE REGLAGE MOTEUR ARRETE

2

1

3

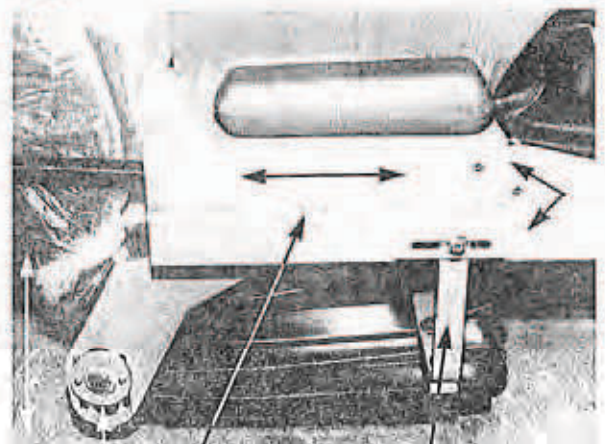

Photo 13

34) Avancement

341) Sélection des vitesses

- L'interrupteur (Rep 26 Photo 3) permet de sélectionner et d'adapter votre vitesse à la route et au travail

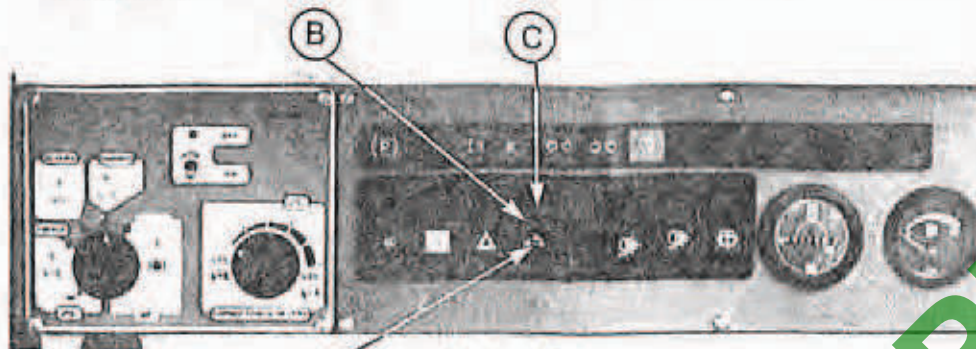
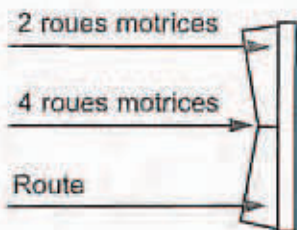

Photo 14



Appuyer en A : vitesse route

Appuyer en B : Vitesse travail en 4 roue motrices (M24D140AS)

Appuyer en C : Vitesse travail en 2 roue motrices

NOTA : en vitesse route la direction arrière est bloquée en position droite



LE CHANGEMENT DE VITESSE PEUT S'EFFECTUER EN ROULANT, MAIS A ALLURE MODEREE.

342) Sens de marche

- En déplaçant le levier d'avancement (Rep 1 Photo 10) vers l'avant, l'arrière ou en le ramenant en position neutre, l'automoteur avance, recule, ralentit et stoppe.
- En poussant progressivement plus à fond le levier, la vitesse d'avancement sera de plus en plus grande.
- Toutes ces manœuvres doivent s'effectuer lentement.
- Sur la route descendre les côtes en réduisant la vitesse



Avant de descendre de la cabine, s'assurer que le sélecteur est sur la position neutre et

STOPPER LE MOTEUR.

SERRER LE FREIN A MAIN

(un signal sonore retentit quand le frein à main est serré et que le contact est mis)

343) Remorquage

- Il n'y a pas de "point mort"; si vous devez tracter l'automoteur :
- désaccoupler le moteur hydraulique de la boîte de transfert (voir photo 26)

35) Freins

351) Frein hydrostatique

- Les capacités de freinage dynamique inhérentes à la transmission hydrostatique assurent les ralentissements normaux nécessaires.
- Il suffit de ramener le levier d'avancement (Rep 1 , Photo 10) en position neutre pour ralentir et arrêter votre automoteur.

352) Frein à pied

- Une pédale (Rep 5 Photo 1) actionne directement un piston émetteur hydraulique
- Veiller à ce que la cuve du circuit de freinage soit remplie au niveau (Photo 15).
- Vis de purge (Rep 1 Photo 17)

353) Frein de parking

- Le levier de frein à main agit sur le frein, par l'intermédiaire d'un câble.
- Veillez au bon coulissement du câble dans la gaine.



FAIRE LE REGLAGE DU FREIN DE PARKING MOTEUR ARRETE

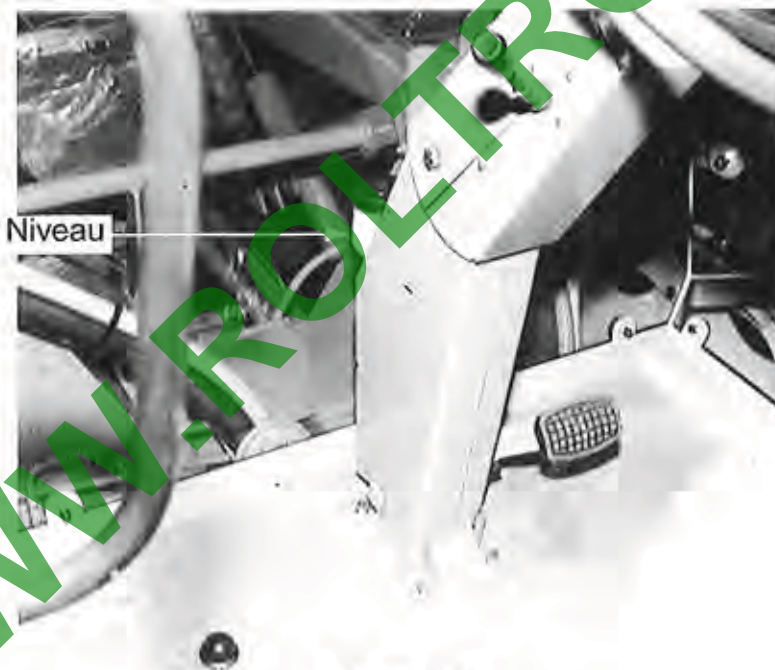
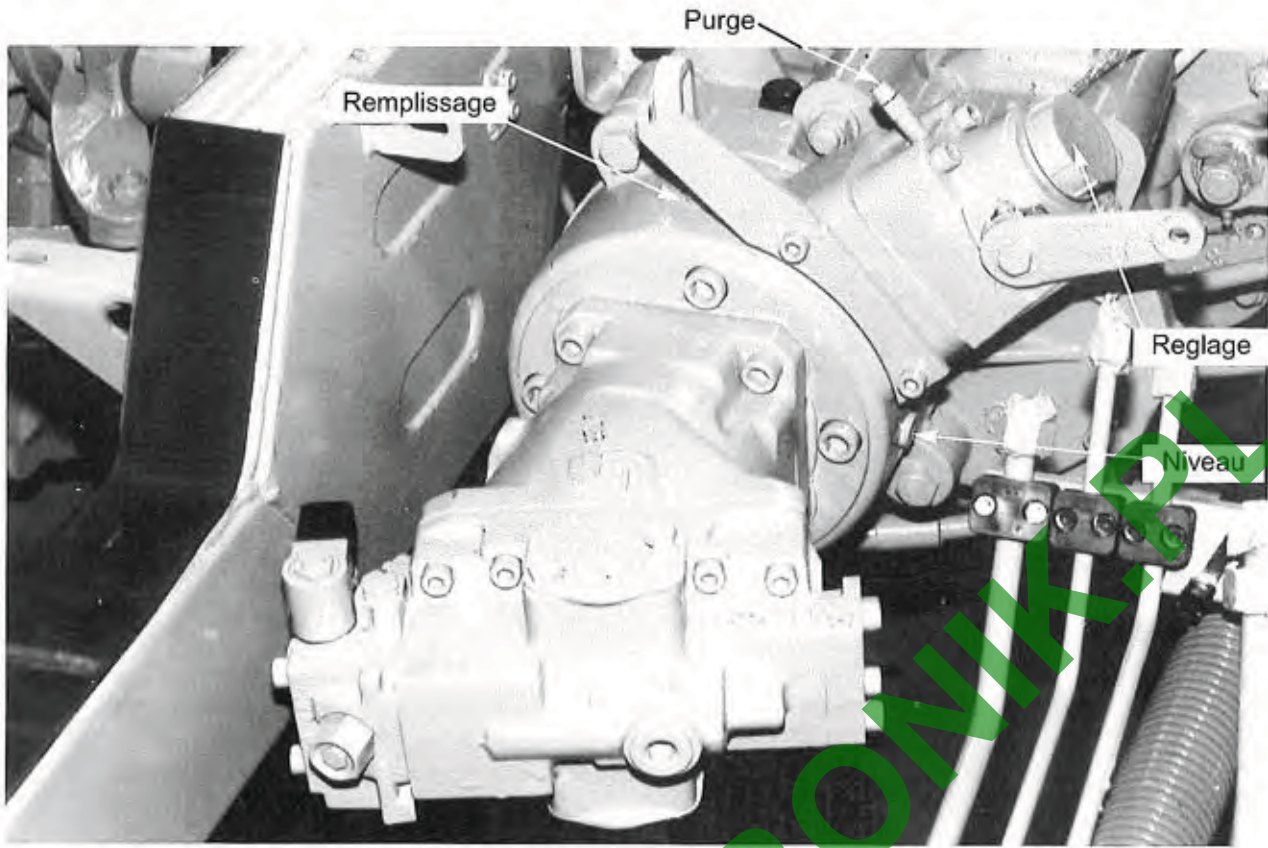
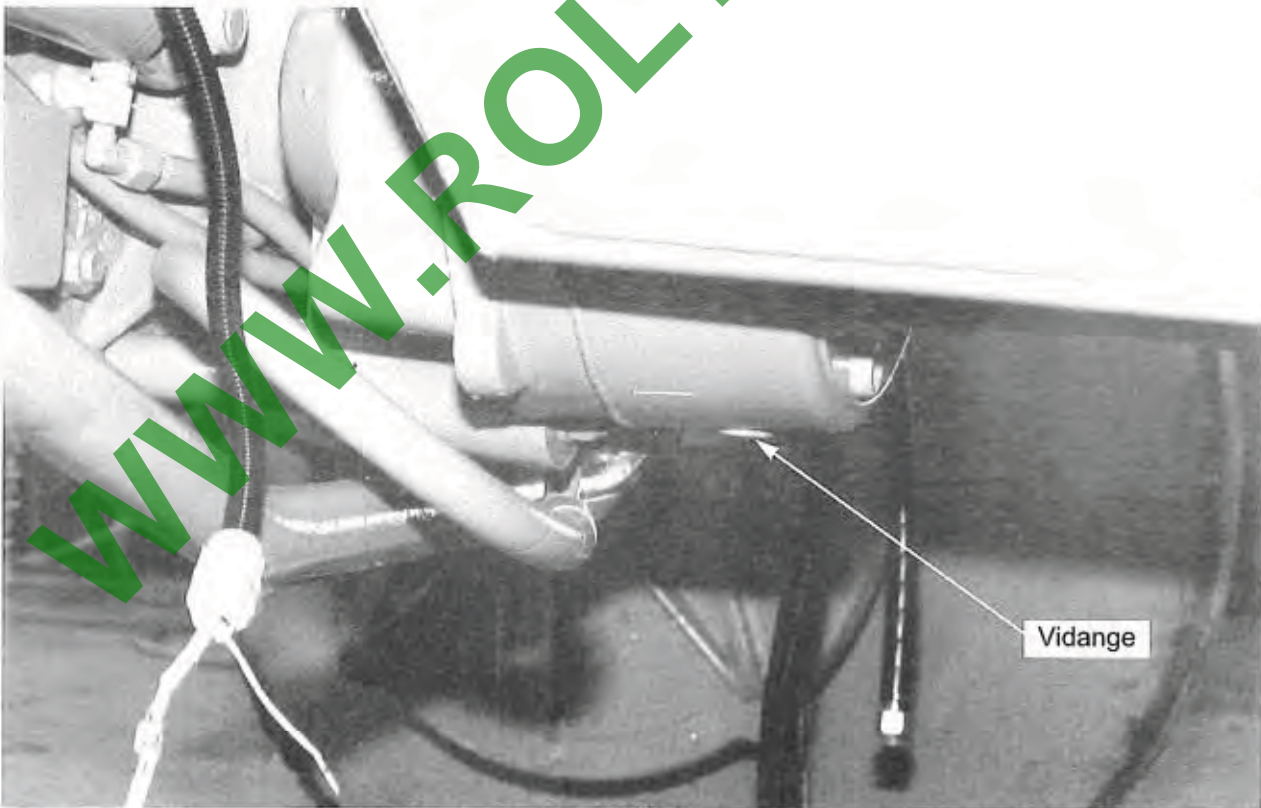

Photo 15



- Photo 17



- Photo 17 bis -

37) Eclairage et signalisation

Mettre le contact

- Lanternes (feux de position)

Appuyer sur l'interrupteur (Rep 23 Photo 3),
(Les instruments de contrôle s'allument).

- Feux de route et de croisement

Actionner le bouton (Rep 2 Photo 3),

Vers le haut : Feux de route

Vers le bas : Feux de croisement

- Feux de changement de direction

Actionner le commutateur (Rep 2 Photo 3) vers l'avant
ou vers l'arrière.

- Avertisseur

Appuyer sur le commutateur (Rep 2 Photo 3),

- Feux de détresse

Appuyer sur l'interrupteur (Rep 25 Photo 1) pour faire clignoter les feux.

- Phare de travail

Actionner l'interrupteur (Rep 28 Photo 3),

- Gyrophare

Interrupteur (Rep 24 Photo 3),

- Essuie-glace

L'interrupteur (Rep 53 Photo 4) est à 3 positions
(arrêt, petite vitesse, grande vitesse).

- Eclairage cabine

L'interrupteur (Rep 52 Photo 4)

- Protection (fusibles)

Les fusibles se trouvent dans le pupitre

Accès par la trappe à l'extérieur de la cabine côté droit.

Clignotant droite

Avertisseur

Feux de croisement

Feux de route

Clignotant gauche

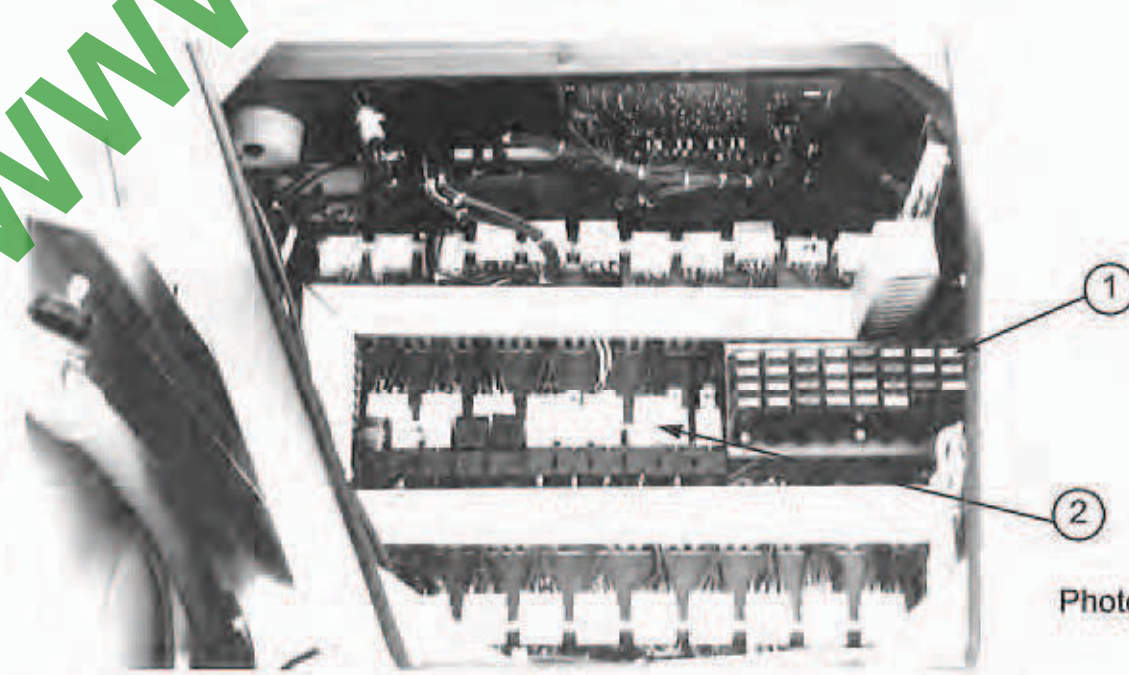
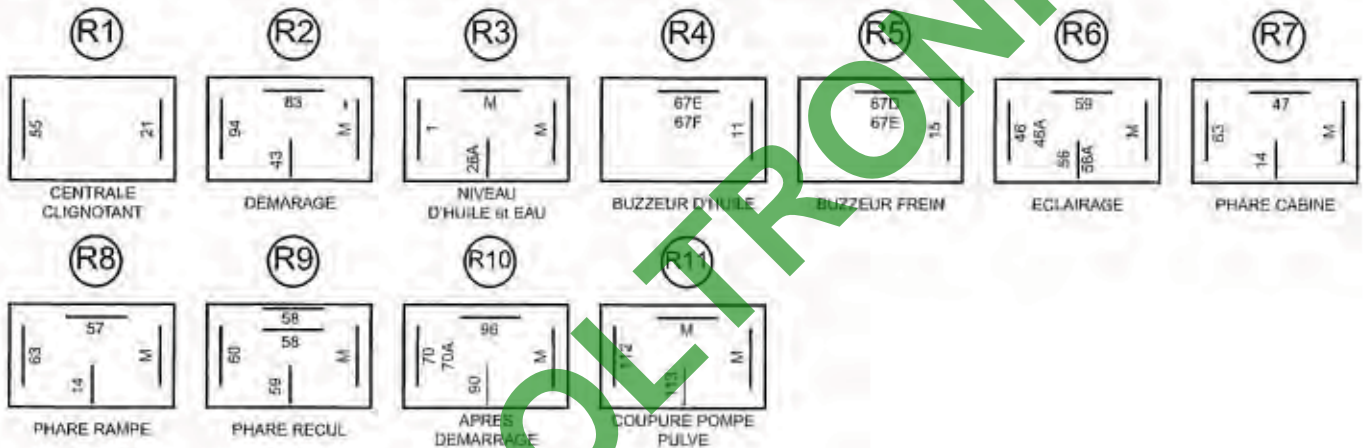

Photo 19

Fusibles (situés dans le pupitre accès par la trappe extérieure de la cabine Rep 1 photo 19)

F1 Alimentation générale Clef de contact 30A	F5 Bouton éclairage 20A	F9 Alimentation Bouton Essuie - glace 20A	F13 Alimentation Climatisation 30A	F17 Alimentation Triboporteur eau Appareil essuie glace Appareil essuie glace Washer Water Control Valve Rizotte Water Control Valve Moteur d'eau 10A	F21 Alimentation Carte Ironçons Vanne arrêt général Pompe pulvé 15A	F25 Alimentation Bouton codo / phare 20A	F29 Alimentation Relais démarrage 25 A
F2 Alimentation générale Clef de contact 30A	F6 Alimentation Relais Phare cabine 30A	F10 Alimentation Bouton gyrophare Lampe liseuse 10A	F14 Ventilation Cabine 15A	F18 Electroaimant Arrêt moteur 10A	F22 Vanne fond de cuve 10A	F26 Veilleuse gauche Eclairage instrument 15 A	F30 Alternateur 5 A
F3 Alimentation Circuit direction AR 5A	F7 Alimentation Relais Phare recul 20A	F11 Centrale Glignotante 10A	F15 M44D Préchauffage 30A 170ch M44D 150ch 120ch M24D 110ch sans fusible	F19 Kluxon 5A	F23 Carte Depli / Repli 10A	F27 Veilleuse droit 10A	F31 M44D 120, 150, 180ch sans fusible M24D 110ch suspension AV 10A
F4 Alimentation Bouton 2 ^{ème} vitesse Horamètre 5A	F8 Alimentation Relais Phare supplémentaire 20A	F12 Alimentation boîtier Spraymatic 10A	F16 M44D Préchauffage 30A 170ch M44D 150ch 120ch M24D 110ch sans fusible	F20 Alimentation Relais R10 Après démarrage Moteur 5A	F24 Alimentation Contact de sécurité 25A	F28	F32

Relais (Situés dans le pupitre accès par la trappe extérieure de la cabine Rep 2 photo 19)



38) Direction arrière

Au choix 4 roues ou 2 roues directrices

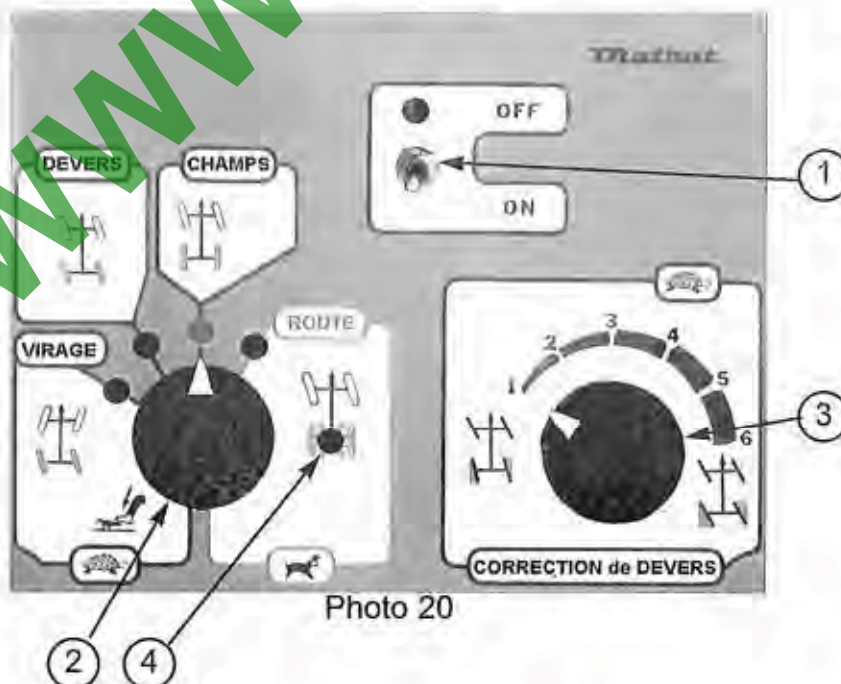

381) Conduite sur route

Mettre l'interrupteur (Rep 1 Photo 20) sur OFF après avoir respecté la procédure décrite ci-dessous).

Le bouton (Rep 2 Photo 20) doit être sur la position "ROUTE".

Ne mettre le bouton (Rep 1 Photo 20) dans la position OFF (arrêt) que lorsque la lampe (Rep 4 Photo 20) est allumée, indiquant que les roues arrière sont centrées (droites).

Le bouton (Rep 2 Photo 20) doit être sur la position "ROUTE".

Les roues arrière sont alors en ligne droite et sont bloquées dans cette position.

Seules les roues avant sont directrices.

L'interrupteur de changement de vitesses (Rep 26 Photo 3) sur la position lièvre interdit la manoeuvre des roues arrière au cas où le conducteur aurait accidentellement actionné les boutons (Rep 1, 2 Photo 20) ou la pédale (Rep 1 Photo 1).

382) Conduite sur champs

L'interrupteur de changement de vitesses (Rep 26 Photo 3) doit être sur la position "TRAVAIL".

Le bouton (Rep.1 Photo 20) doit être sur "ON".

- Champ à plat

Basculer le bouton (Rep 2 Photo 20) sur la position "CHAMPS".

Les roues avant sont directrices, les roues arrière sont en ligne droite.

- Champ en devers

Basculer le bouton (Rep 2 Photo 20) sur la position "DEVERS".

Les roues avant et arrière braquent simultanément et parallèlement.

Le bouton (Rep 3 Photo 20) permet de régler la différence angulaire entre les roues avant et les roues arrière. Quand le bouton (Rep 3 Photo 20) est en position (1) la différence angulaire entre les roues avant et les roues arrière est maximum. Plus on se rapproche de la position (6) plus la différence angulaire entre les roues avant et les roues arrière diminue. En position (6) les roues avant et arrière ont le même angle.

- Conduite permanente avec 4 roues directrices

Basculer le bouton (Rep 2 Photo 20) sur la position "VIRAGE".

Les roues avant et arrière braquent simultanément et en opposé.

- Virage en bout de champ

Quand le conducteur appuie sur la pédale (Rep 1 Photo 1) on obtient la configuration "VIRAGE" quelle que soit la position (DEVERS ou CHAMPS) du bouton

(Rep 2 Photo 20) et quelle que soit la position du bouton (Rep 3 Photo 20).

Quand le conducteur relâche la pédale (Rep 1 Photo 1) les roues reviennent à la position présélectionnée DEVERS ou CHAMPS.

La pratique permet de juger quel est le moment le plus favorable pour appuyer sur la pédale de façon qu'avec le décalage dû à l'empattement, les roues arrière passent exactement dans la trace des roues avant.



S'assurer qu'aucune personne ne se trouve dans les environs immédiats des roues si vous devez faire la manoeuvre de braquage de la machine à l'arrêt.

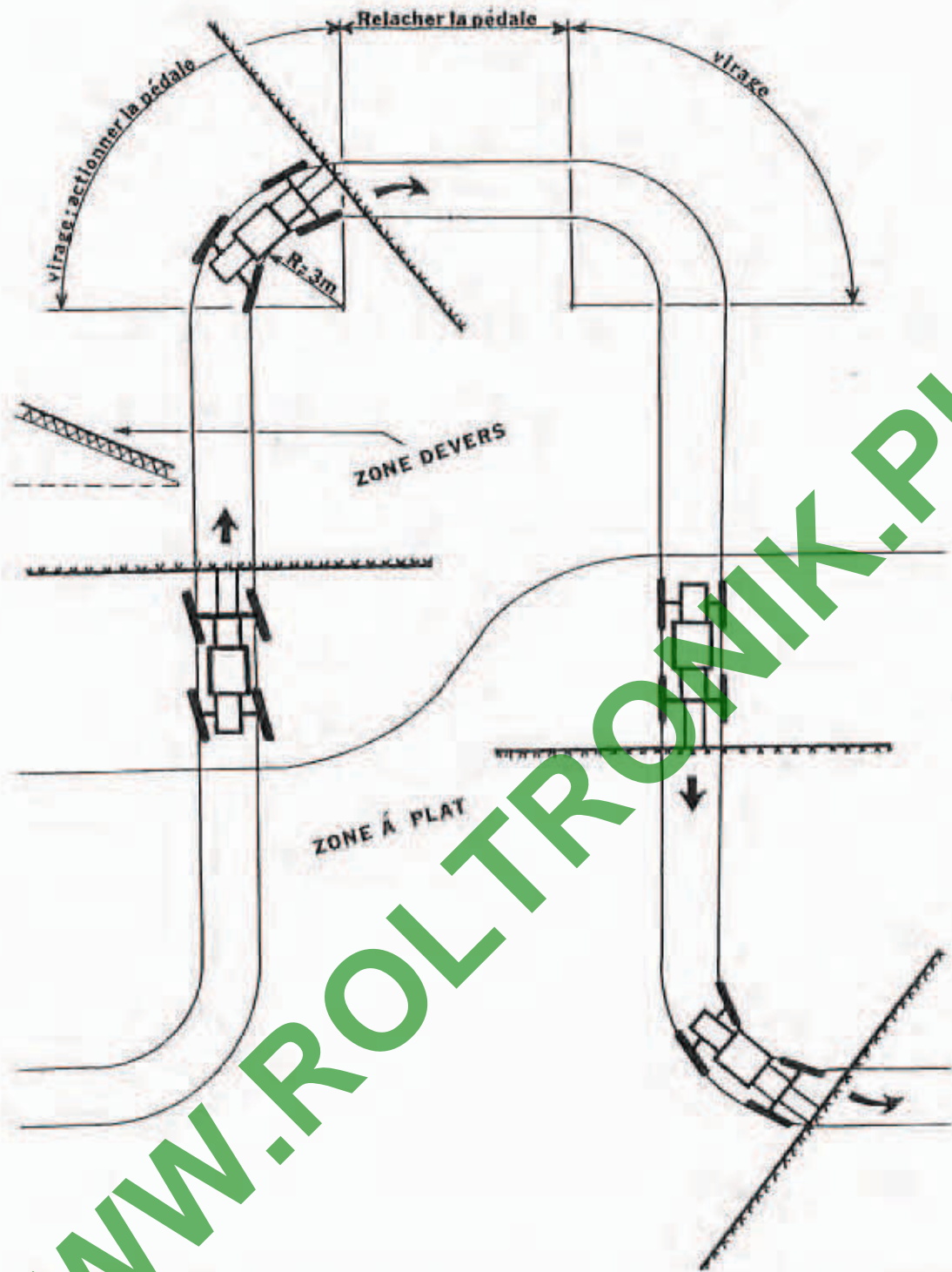

383) Si les roues arrières restent braquées et qu'aucune solution de dépannage rapide n'est envisageable il faut débrancher les deux têtes d'electrovanne (Rep 2 et 3 photo 42) et remettre les roues en position droite en poussant avec une tige sur les poussoir d'electrovanne

39) Manœuvre des rampes

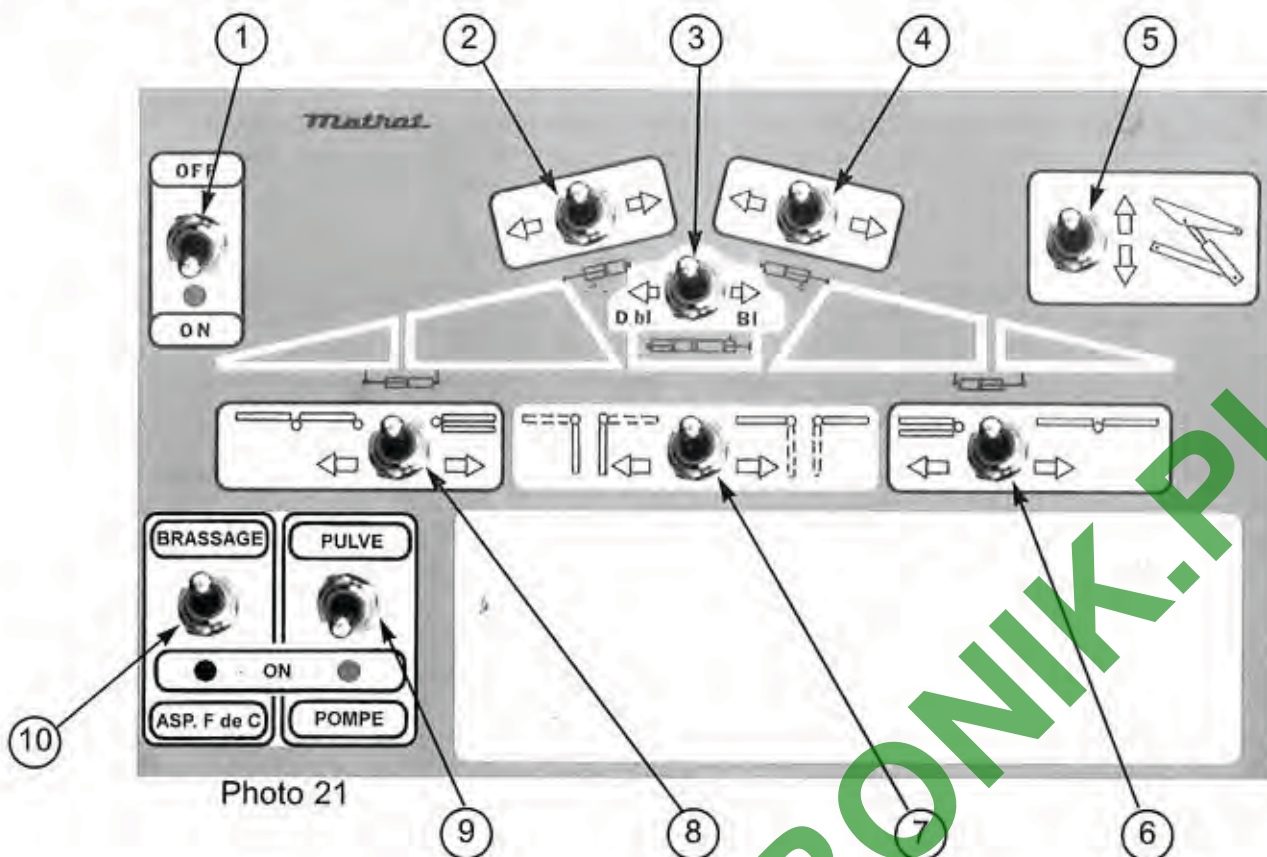

Photo 21

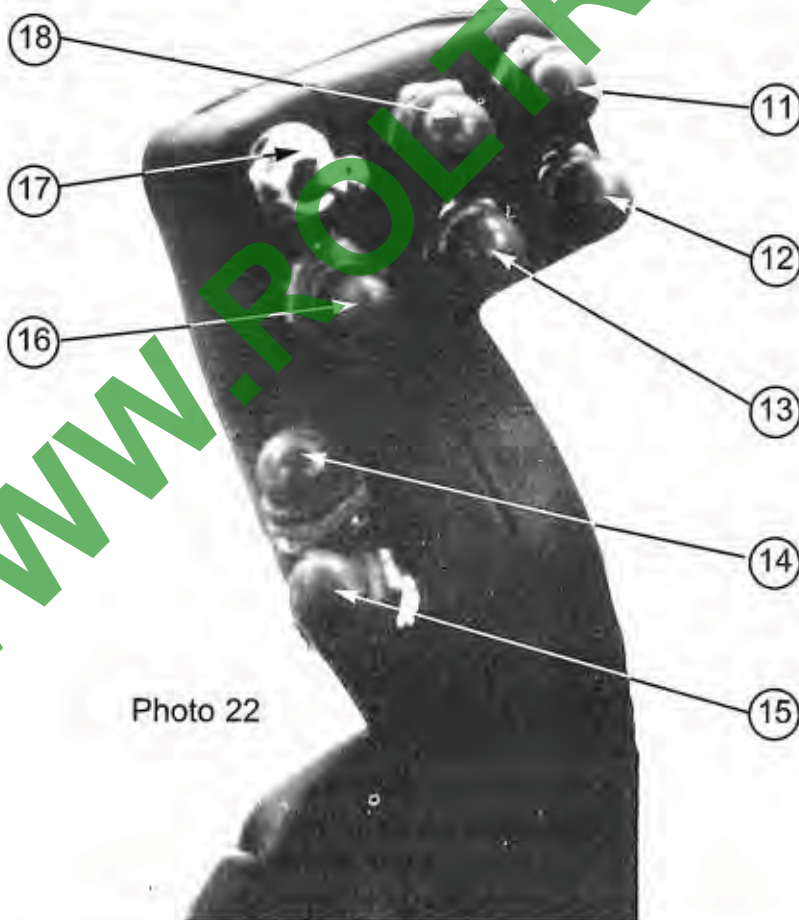

Photo 22



Avant toute manœuvre de rampe s'assurer qu'aucune personne ne se trouve dans les environs immédiats de la machine , que l'on n'est pas sous une ligne électrique, qu'il n'y a pas d'obstacle. Dépliage repliage automoteur à l'arrêt

391) Dépliage des rampes (S'assurer que l'automoteur est à plat et à l'arrêt (vitesse nulle) et moteur au ralenti)

- Mettre l'interrupteur (Rep 1 Photo 21) sur " ON " la lampe s'allume
- Pousser le bouton (Rep 2 Photo 21) vers la droite ou appuyer sur le bouton (Rep 18 Photo 22) pour actionner la géométrie gauche ce qui aura pour effet de dégager la rampe gauche de son support
- Pousser le bouton (Rep 4 Photo 21) vers la gauche ou appuyer sur le bouton (Rep 11 Photo 22) pour actionner la géométrie droite ce qui aura pour effet de dégager la rampe droite de son support
- Si nécessaire pousser le bouton (Rep 5 Photo 21) vers le haut ou appuyer sur le bouton (Rep 14 Photo 22) pour relever tout l'ensemble rampe
- Pousser le bouton (Rep 3 Photo 21) vers la droite pour s'assurer que l'ensemble de la rampe est bien bloqué avant l'ouverture des bras
- Pousser le bouton (Rep 7 Photo 21) vers la droite pour déplier les bras principaux.
- Pousser le bouton (Rep 2 Photo 21) vers la gauche ou appuyer sur le bouton (Rep 13 Photo 22) pour actionner la géométrie gauche afin de ramener la rampe gauche à l'horizontale.
- Pousser le bouton (Rep 4 Photo 21) vers la droite ou appuyer sur le bouton (Rep 12 Photo 22) pour actionner la géométrie droite afin de ramener la rampe droite à l'horizontale.
- Appuyer sur le bouton (Rep 15 Photo 22) ou pousser le bouton (Rep 5 Photo 21) vers le bas pour descendre l'ensemble rampe à environ 1 mètre du sol
- Pousser le bouton (Rep 8 Photo 21) vers la gauche pour déplier le bras d'extrémité gauche.
- Pousser le bouton (Rep 6 Photo 21) vers la droite pour déplier le bras d'extrémité droite.
- Pousser le bouton (Rep 3 Photo 21) vers la gauche pour débloquer l'ensemble rampe pendulaire ceci afin de rendre la rampe de pulvérisation libre (le mouvement pendulaire est alors possible).



Ne pas effectuer les manœuvres des bras d'extrémité en même temps que les bras intérieurs

- Le bouton (Rep 16 Photo 22) permet de faire la correction de devers

Pousser le bouton (Rep 16 Photo 22) vers la gauche la rampe s'incline comme indiqué ci-contre



Pousser le bouton (Rep 16 Photo 22) vers la droite la rampe s'incline comme indiqué ci-contre



La rampe est en configuration " Travail "

392) Repliage des rampes (S'assurer que l'automoteur est à plat et à l'arrêt (vitesse nulle) et moteur au ralenti)

- L'interrupteur (Rep 1 Photo 21) sur " ON " la lampe s'allume
- La rampe à environ 1 mètre du sol
- S'assurer que la rampe dépliée est bien horizontale
- Pousser le bouton (Rep 3 Photo 21) vers la droite pour bloquer l'ensemble de la rampe
- Pousser le bouton (Rep 6 Photo 21) vers la gauche pour replier le bras d'extrémité droite.
- Pousser le bouton (Rep 8 Photo 21) vers la droite pour replier le bras d'extrémité gauche.
- Pousser le bouton (Rep 4 Photo 21) vers la gauche ou appuyer sur le bouton (Rep 11 Photo 22) pour actionner la géométrie droite afin de relever la rampe droite jusqu'au repère de repliage
- Pousser le bouton (Rep 2 Photo 21) vers la droite ou appuyer sur le bouton (Rep 18 Photo 22) pour actionner la géométrie gauche afin de relever la rampe gauche jusqu'au repère de repliage.
- Pousser le bouton (Rep 5 Photo 21) vers le haut ou appuyer sur le bouton (Rep 14 Photo 22) pour relever tout l'ensemble rampe
- Pousser le bouton (Rep 7 Photo 21) vers la gauche pour replier les bras principaux.
- Pousser le bouton (Rep 4 Photo 21) vers la droite ou appuyer sur le bouton (Rep 12 Photo 22) pour poser la rampe droite sur son support
- Pousser le bouton (Rep 2 Photo 21) vers la gauche ou appuyer sur le bouton (Rep 13 Photo 22) pour poser la rampe gauche sur son support
- Rester appuyé sur les boutons (Rep 12 et 13 Photo 22) pendant 4/5 secondes pour bien détendre les boules d'azote
- Mettre l'interrupteur (Rep 1 Photo 21) sur " OFF " la lampe s'éteint
- La rampe est en configuration " ROUTE "

4) ENTRETIEN

41) La transmission hydrostatique

411) La filtration

Filtre d'aspiration entre le réservoir et la pompe.



Photo 23

Dans des conditions normales de fonctionnement, l'élément filtrant (cartouche Rep 1 Photo 23) doit être remplacé selon les intervalles suivants :

Cartouche AUT 161209

50 H de fonctionnement après la première mise en route

125 H de fonctionnement après la première mise en route

Ensuite : voir tableau d'entretien page 31

Votre automoteur est livré avec une cartouche vous permettant d'effectuer le premier échange à 50 heures.

L'opération de changement de la cartouche filtrante se fait moteur thermique à l'arrêt

Pour remplacer la cartouche :

- Dévisser la cartouche, à l'aide d'une clef à sangle
- Nettoyer la portée de joint du corps de filtre.
- Remplir la cartouche d'huile PROPRE
- Réviser énergiquement la cartouche neuve (mettre de l'huile sur le joint)



Utiliser uniquement les cartouches préconisées par MATROT



Veiller à ce qu'il n'y ait pas de fuites (une fuite sur le circuit d'aspiration peut causer de graves dégâts à la pompe et au moteur hydraulique)

Si en cours de marche une alarme sonore retentit , il faut stopper le moteur thermique car cela signifie que la cartouche est colmatée (sonde Rep 2 Photo 23).
Il faut alors changer la cartouche sans prendre en considération la périodicité de changement prévue au tableau.



Ne jamais débrancher la sonde électrique car vous risquez d'occasionner des dégâts importants à la pompe et au moteur hydraulique

Par temps froid l'alarme retentit:
Il faut attendre la montée en température de l'huile.

412) Renouvellement de l'huile et niveau

- Le renouvellement de l'huile hydraulique dans les conditions normales de fonctionnement se fait toutes les 875 heures (voir tableau d'entretien page 31)
- Un voyant (Rep 39 Photo 3) indique un défaut de niveau d'huile
- Stocker l'huile usagée dans un récipient prévu à cet effet
- Vidanger le circuit lorsque l'huile est chaude
- L'huile doit se trouver au 3/4 supérieur du niveau visuel.



Il est indispensable d'utiliser l'une des huiles que nous préconisons.
Ces huiles font partie de la norme HV DIN 51524 PARTIE 3

Après vidange du réservoir il faut changer la cartouche et la remplacer :
à 50 heures
à 125 heures
car l'huile neuve n'est pas exempte d'impuretés

TABLEAU DES CORRESPONDANCES

FINA HYDRAN TSX46	VEEDOL HYDRAULIC 46	UNIL HYDRALUX HV 46	TOTAL EQUIVIS ZS 46	SHELL TELLUST 46	MOTUL RUBRIC CXP 46
Votre automoteur est livré avec cette huile	MOBIL DTE 16 M	IGOL TICMA FLUID 46	HABA STATIDOP 46	ESSO UNIVIS N	ELF HYDRELF 46
	CASTROL HYSPIN AWH 46	BP SHF 46	ANTAR HYDROMAX 46	AGIP ARNICA 46	LABO HYDRA HV 46

413) Précautions après changement des cartouches filtrantes ou de l'huile

Donner quelques coups de démarreur, sans faire tourner le moteur, puis démarrer le moteur et le faire tourner au ralenti de façon à ce que la pompe de gavage soit correctement amorcée.

S'assurer qu'aucune fuite ne se produise sur la canalisation d'aspiration.

414) Conseils pratiques

- a) Si vous devez être amené à changer de pompe hydrostatique ou si un flexible doit être changé sur la pompe, il faut après montage et avant démarrage du moteur remplir le carter de la pompe par l'orifice correspondant au tuyau de drainage.
- b) L'étanchéité des circuits hydrauliques doit être contrôlée régulièrement.
- c) Le refroidisseur d'huile doit être régulièrement nettoyé. (nettoyer les nids d'abeille)
- d) Toute opération de démontage et de remontage doit se faire dans la propreté.



Ne jamais remettre la machine avec le circuit hydraulique vide.
Ne jamais mettre le moteur thermique en marche s'il n'y a pas d'huile dans le circuit.

SECURITE

En cas de baisse anormale du niveau d'huile un signal sonore se déclenche (système branché sur l'avertisseur)

Arrêter immédiatement le moteur thermique et en détecter la cause.
Compléter avec l'huile préconisée.

415) Prise de pression sur la pompe et le moteur

Prise de pression M2
Branche B

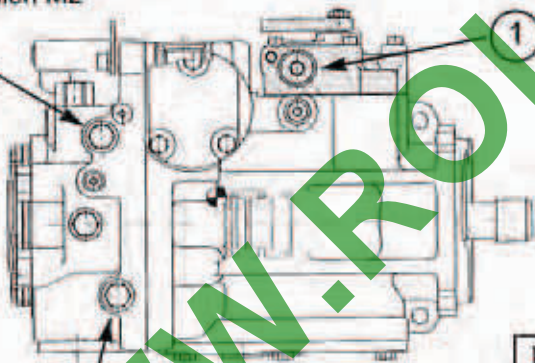

Prise de pression M1
Branche A

POMPE

Prise de pression
de gavage

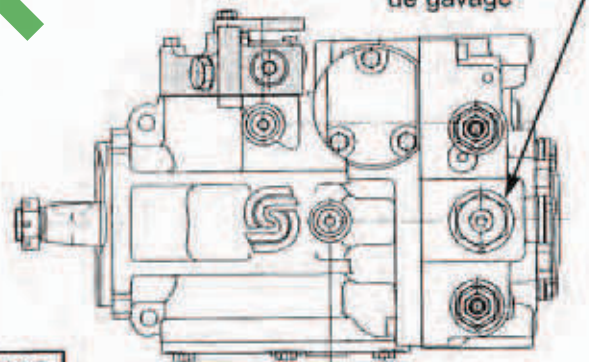

Prise de pression
Gavage M6

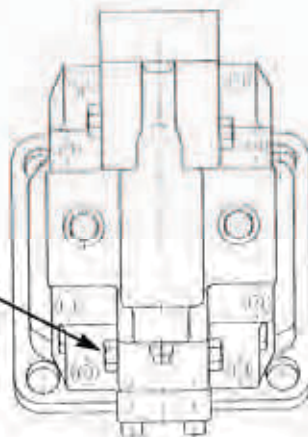

PHOTO 24

MOTEUR

42) Le circuit de servitudes

421) La filtration

Les cartouches filtrantes (Rep.2, photo 23) doivent être remplacées selon les intervalles suivant:

50 heures de fonctionnement après la première mise en route
125 heures de fonctionnement après la première mise en route
Ensuite: voir le tableau d'entretien page 31

Les cartouches filtrantes peuvent être changées avant ces intervalles si le témoin indicateur de colmatage situé sur le corps du filtre indique une pression supérieure à 1,5 bars. (Rep 4 Photo 23) cartouche AUT 161209

Toutes les cartouches filtrantes sont identiques.

43) La transmission mécanique

- Stocker l'huile usagée dans un récipient prévu à cet effet

431) Pont motodirecteur (garde au sol 1000 mm)



Remplissage



Niveau

Vidange

Photo 25

Photo 25

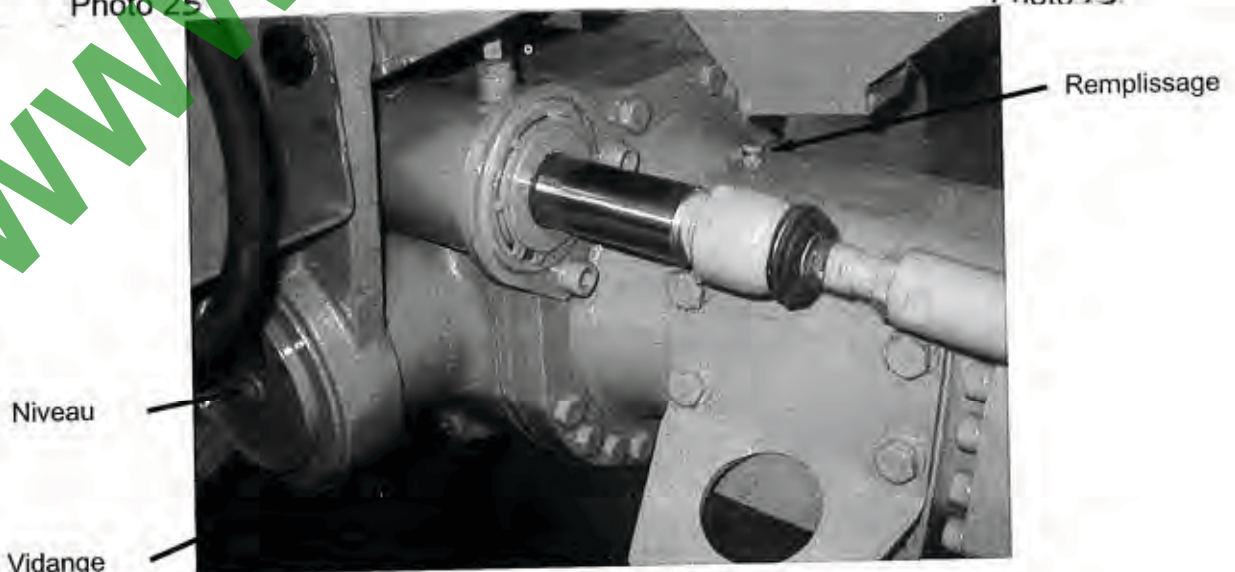

Remplissage

Niveau

Vidange

PHOTO 26

432) Essieu avant (version 2 roues motrices)



Photo 27

Après 50 heures de service contrôler le serrage des roulements

Relever la roue concernée.
Enlever le chapeau REP 5
Enlever la poupille REP 11
Resserer l'écrou Rep 10
Il faut que la roue soit dure à tourner
Remettre la goupille et le chapeau

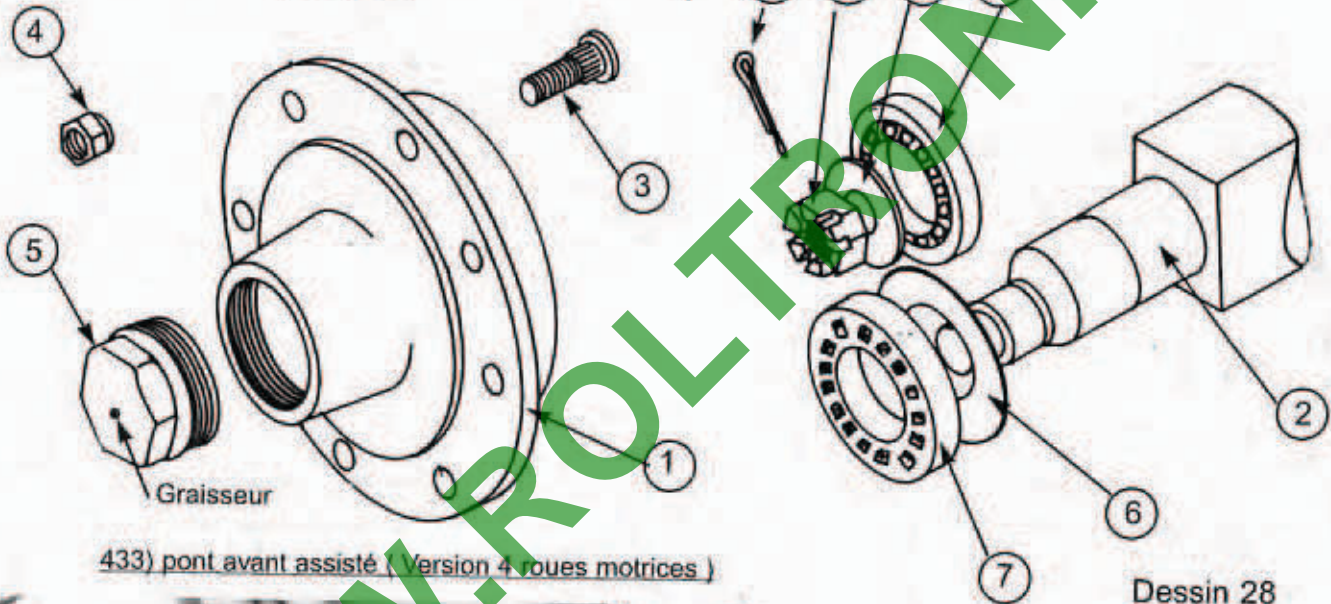

Dessin 28

433) pont avant assisté (version 4 roues motrices)



- Photo 29 -

Quand le moteur est équipé d'un graisseur pour effectuer le graissage:
- Laisser tourner le moteur thermique
- Mettre le bouchon en position vitesse route (voir photo 14 page 12)

44) Le moteur

Consulter le manuel d'instruction DEUTZ fourni à la livraison de votre Automoteur.

441) Lubrifiants préconisés

Se reporter au manuel DEUTZ chapitre 41.

L'huile moteur avec laquelle nous faisons le plein du carter moteur est une huile de classe de qualité API "CD/SF" FINA KAPPA TD SAE 30 convenant à la période de rodage.

442) Période de vidange

1^{ère} vidange après 50 heures de fonctionnement

2^{ème} vidange après 125 heures de fonctionnement

Ensuite toutes les 125 heures

VOIR TABLEAU D'ENTRETIEN PAGE 31

Stocker l'huile usagée dans un récipient prévu à cet effet

CONTROLLER LE NIVEAU D'HUILE TOUS LES MATINS.

VERIFIER L'ELECTROLYTE DES BATTERIES TOUTES LES 125 HEURES.

Photo 31

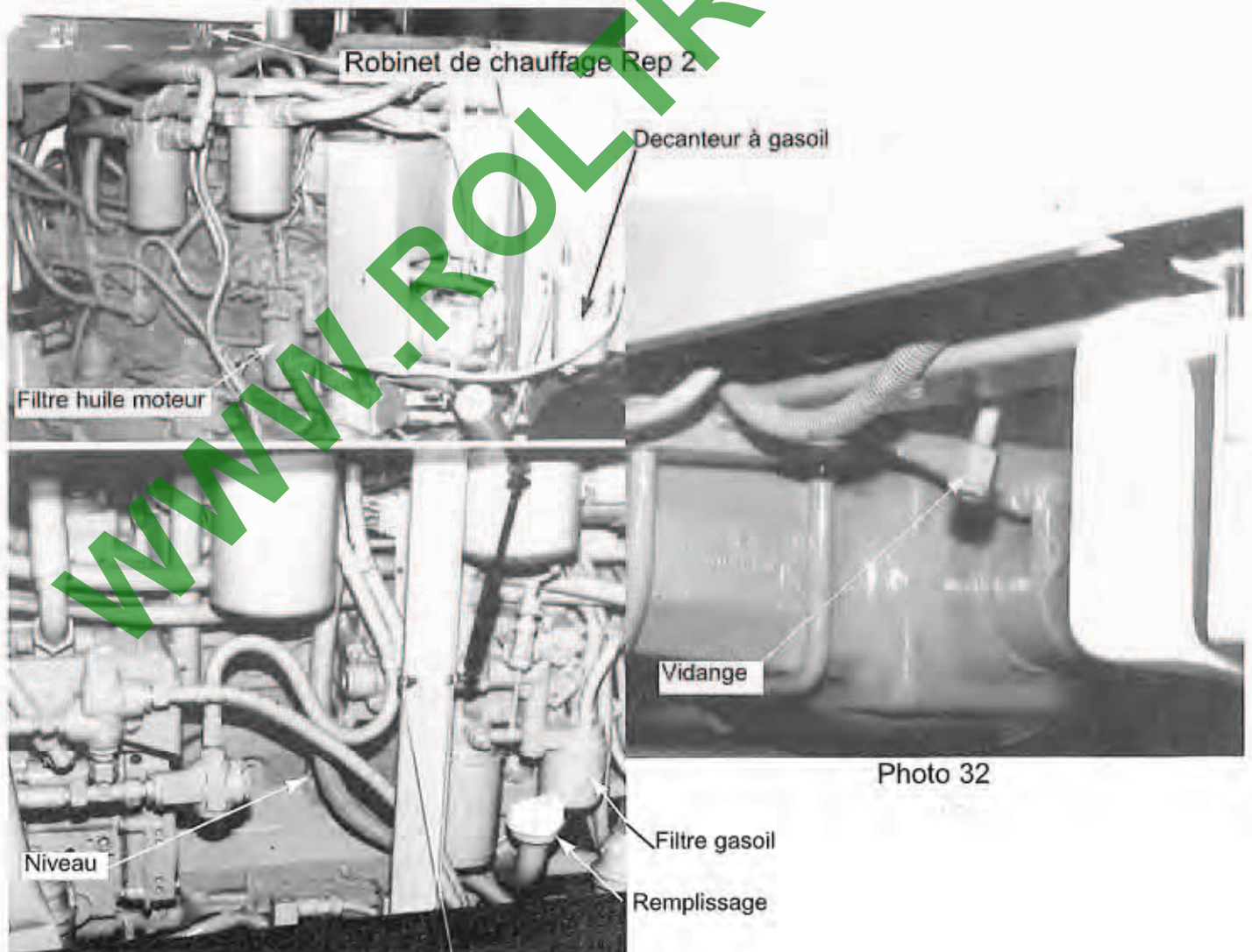

Photo 33

Photo 32

443) Filtre à air

Votre automoteur est équipé d'un filtre à air à sec.

Voir chapitre 644 du Manuel DEUTZ pour les conseils pratiques.

Nous conseillons de nettoyer les cartouches du filtre tous les jours (votre automoteur travaille dans une atmosphère extrêmement polluante) (Photo 9 page 8)

Un voyant de colmatage (Rep 45 photo 3) s'allume quand les cartouches sont colmatées

444) Filtre à huile (photo 31)

Voir chapitre 613 du Manuel DEUTZ pour les conseils pratiques

VOIR TABLEAU D'ENTRETIEN PAGE 31

445) Filtre à combustible (photo 33)

Voir chapitre 621 du Manuel DEUTZ pour les conseils pratiques

VOIR TABLEAU D'ENTRETIEN PAGE 31

446) Raccords de collecteurs d'admission et d'échappement

Contrôler régulièrement le serrage des colliers et l'état des durites (Photo 34)



PHOTO 34

447) Système de refroidissement du moteur.

Consulter le manuel " DEUTZ "

Chapitres 314 et 315 Remplissage et purge du circuit

Chapitre 333 Niveau du fluide LIRE ATTENTIVEMENT CE CHAPITRE

Chapitres 631,632,633,634 et 635 Entretien du circuit

Le circuit de refroidissement est rempli avec du produit hors-gel -35°

Tout adjonction d'eau au liquide de refroidissement est interdite

Le voyant de niveau d'eau (Rep 37 photo 3) s'allume quand il y a une baisse anormale du niveau d'eau, une alarme sonore retentie dans ce cas (branché sur le klaxon) Pour le complément se référer au chapitre 333 du manuel DEUTZ.

L a société MATROT se dégage de toute responsabilité en cas de gel et de mauvais entretien. Nettoyer régulièrement le radiateur d'eau.

GRAISSAGE

- Toutes les 20 heures
- ▲ Toutes les 125 heures

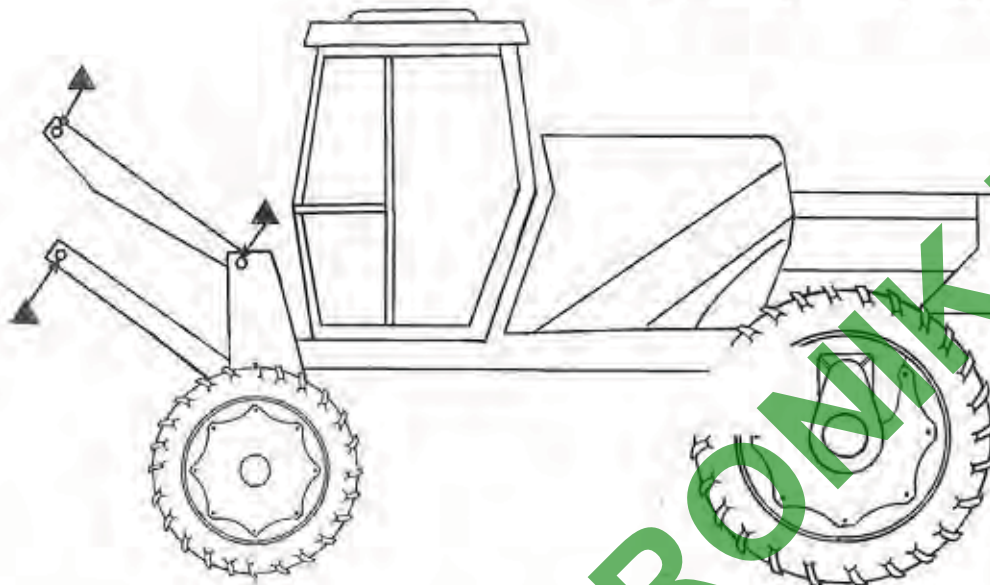

Figure 34

- Vérins de rampe
- Articulation de rampe
- Articulation de l'incorporeur

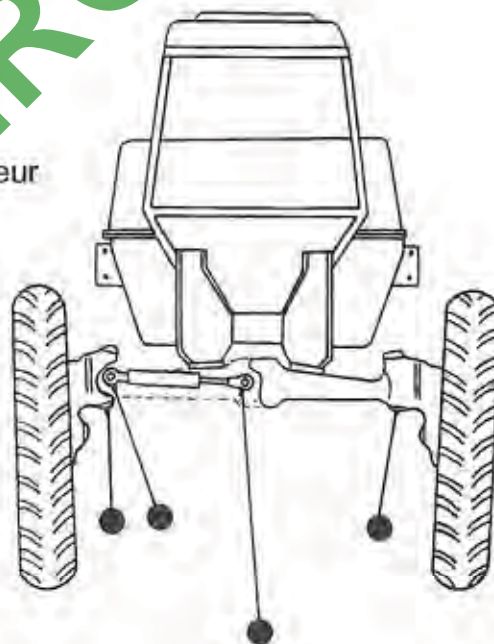

Figure 35

TYPE D'HUILE et CONTENANCE

		TYPE		CONTENANCE en litres
MOTEUR THERMIQUE Photo 31 et 32		KAPPA TD SAE 30		10 litres
Garde au sol 1,00 m	PONT.1,80 - 2,00m	PONTONIC LS 80 W 90	TRANSMISSION DA	13 litres
	PONT.1,90 - 2,10m			14 litres
	PONT.2,25 - 2,40m			18 litres
REDUCTEUR FINAL	25 km/h	PONTONIC EP 85 W 90	TRANSMISSION EP 80 W 90	6,5 litres
	40 km/h *			7 litres
BOITE DE TRANSFERT	25 km/h	PONTONIC EP 80 W 90	TRANSMISSION EP 80 W 90	3,5 litres
	40 km/h *			3 litres

WWW.ROLTRONIK.PL

TABLEAU D'ENTRETIEN

▲ Remplacer

● Contrôler

■ Nettoyer

⊕ Contrôler le niveau

Heures lues sur l'horamètre	HYDRAULIQUE			MECANIQUE			MOTEUR					
	Cartouche d'aspiration circuit hydrostatique rep 1 photo 23	Cartouche du circuit des servitudes rep 3 photo 23	Huile hydraulique	Refroidisseur d'huile hydraulique	Huile de renvoi d'angle de réducteur roue (photo 25)	Huile de carter de différentiel (photo 26)	Huile moteur (photo 31 et 32)	Filtre à air (photo 9)	Filtre à huile (photo 31)	Filtre à combustible (photo 31)	Système de refroidissement	Courroies
10							●	●				
50	▲		⊕		▲	▲	▲	▲	▲	▲	●	●
125	▲	▲		■			▲				●	●
250							▲				●	●
375							▲				●	●
500	▲			■			▲	▲			●	●
625							▲				●	●
750							▲				●	●
875	▲	▲	▲	■	▲		▲				●	●
925	▲		⊕				▲				●	●
1050	▲						▲		▲	▲	●	●
1175				■			▲				●	●
1300							▲				●	●
1425	▲						▲				●	●
1550				■			▲		▲		●	●
1675							▲				●	●
1800	▲	▲	▲	■	▲		▲				●	●
1850	▲		⊕				▲				●	●
1975	▲						▲				●	●
2100				■			▲				●	●
2225							▲				●	●
2350	▲			■			▲				●	●

5) REGLAGES

51) Réglage des voies arrière (pour pneumatiques 9.5 - 48 ; 11.2 - 48)

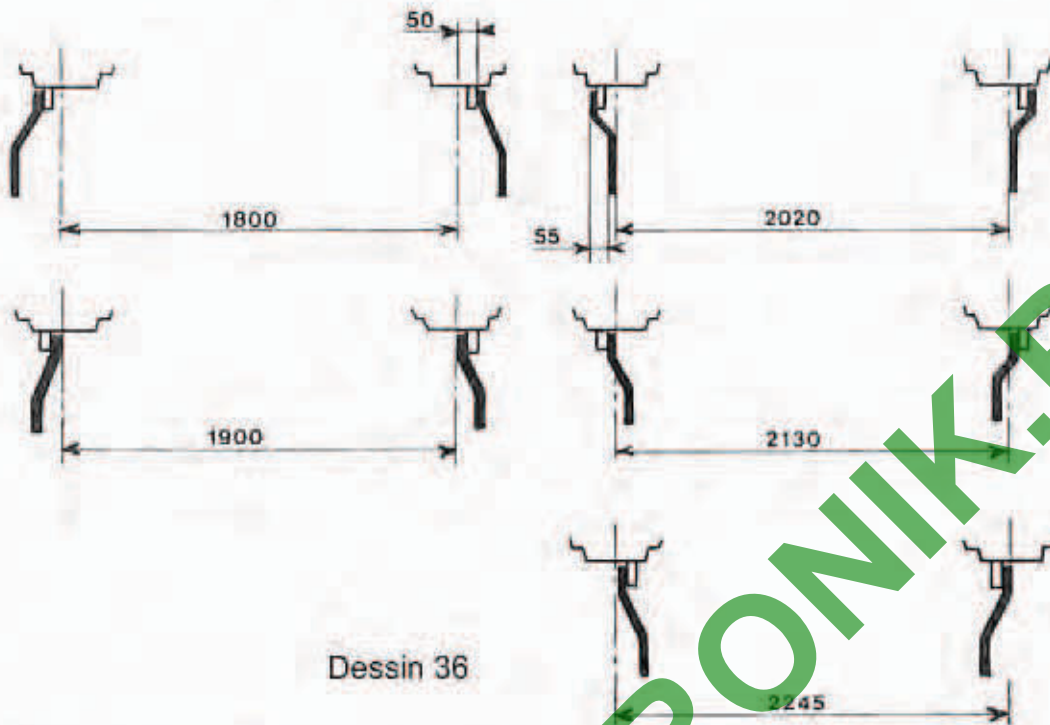

Caler correctement l'automoteur (chandelle ou cric de levage bien calés sur un sol plat et dur)
Serrer le frein de parking . Moteur thermique arrêté

52) Réglage des voies avant (pour pneumatiques 9.5 - 48 ; 11.2 - 48)

IMPORTANT

Le changement de voie ne doit jamais se faire par retournement des voiles.
Pour tout renseignements appeler notre services technique.
Le non respect de ces consignes entraînera l'annulation de la garantie des moteur avant.

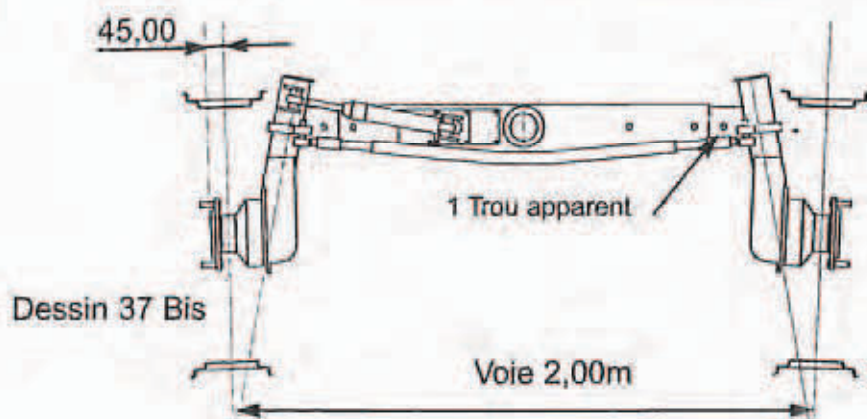
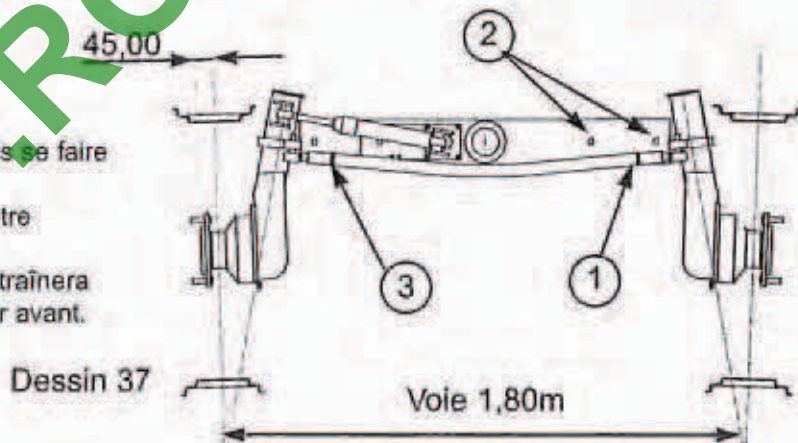

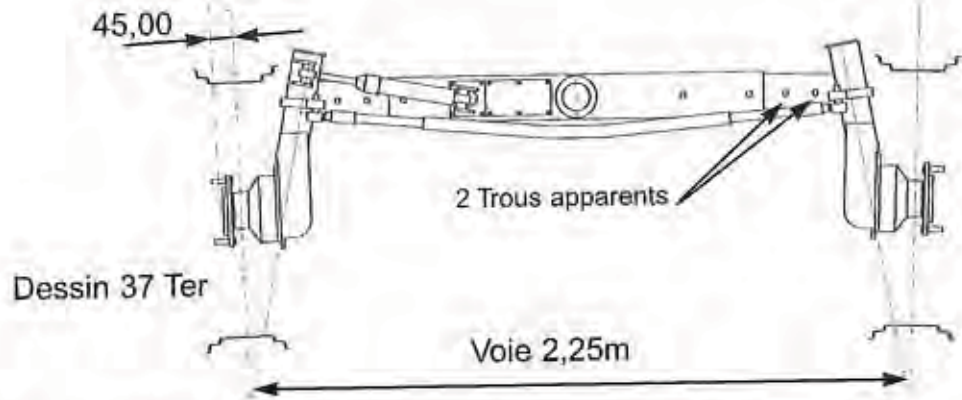

Pour faire l'extension de l'essieu avant il faut :

- Desserrer les vis (Rep 1 dessin 37)
- Enlever les vis (Rep 2 dessin 37)
- Faire glisser le coulisseau mâle dans le sens désiré en faisant correspondre les trous du coulisseau mâle avec les trous du coulisseau femelle
- Rebloquer les vis (Rep 1 dessin 37)
- Rebloquer les vis (Rep 2 dessin 37)
- Repositionner les trous de la barre d'accouplement et bloquer les vis (Rep 3 dessin 37)

Si nécessaire contrôler le parallélisme des roues

IMPORTANT :

Si pour une raison quelconque vous êtes amenés à modifier l'angle de braquage des roues :

- 1) Il faut agir sur les butées réglables (Photo 37) du pont avant seulement
- 2) Se mettre en 4 roues directrices
- 3) Braquer à fond à gauche et s'assurer que la butées réglable du pont arrière ne touche pas .Il faut 10mm mini de jeu entre la butée réglable et la buté fixe
- 4) Faire de même en braquant à droite



Photo 37

53) Serrage des roues

Contrôler le serrage des boulons après :

- UNE DEMI HEURE DE SERVICE
- DEUX HEURES DE SERVICE
- Ensuite vérifier périodiquement.

54) Montage des pneumatiques 16.9 - 34 et 16.9 - 38 sur le pont arrière

Il faut procéder comme ceci :

- Les flancs intérieurs des pneumatiques doivent être à la cote mini de 1500

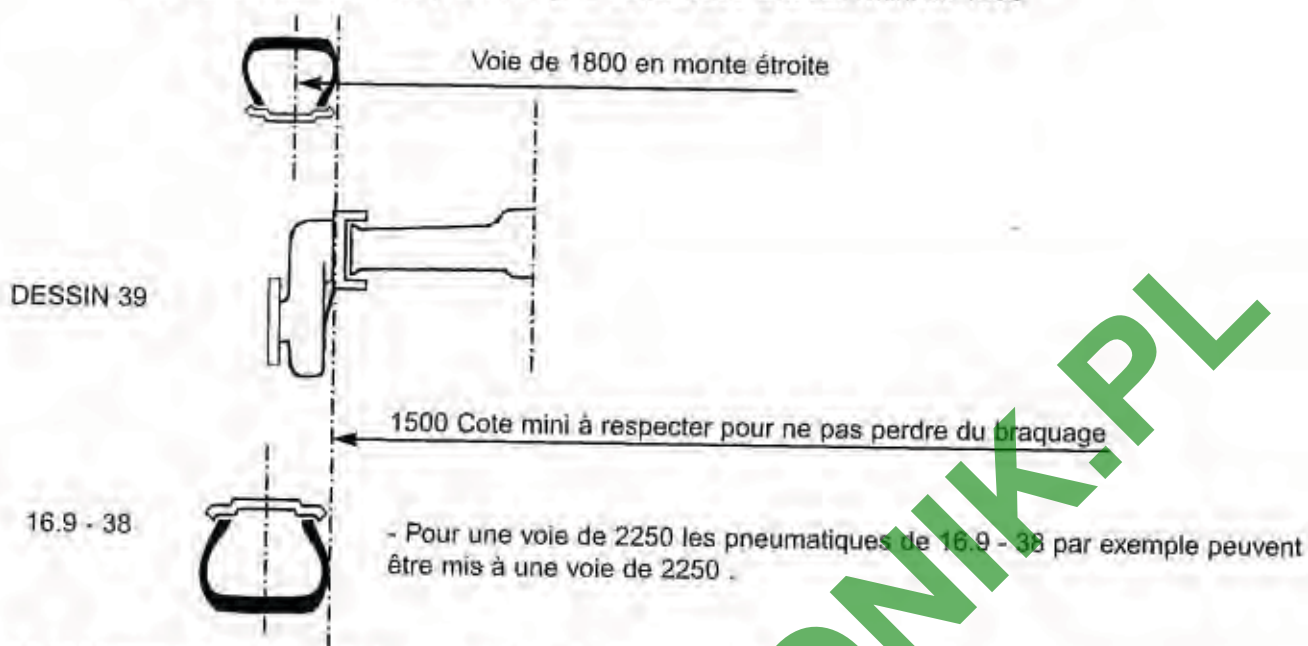

55-1) Montage des pneumatiques 16.9 - 24 , 16.9 - 26 , 16.9 - 28 sur l'essieu avant

IMPORTANT

Le changement de voie ne doit jamais se faire par retournement des voiles
 Pour tout renseignements appeler notre service technique.
 Le non respect de ces consignes entraînera l'annulation de la garantie des moteurs avant.

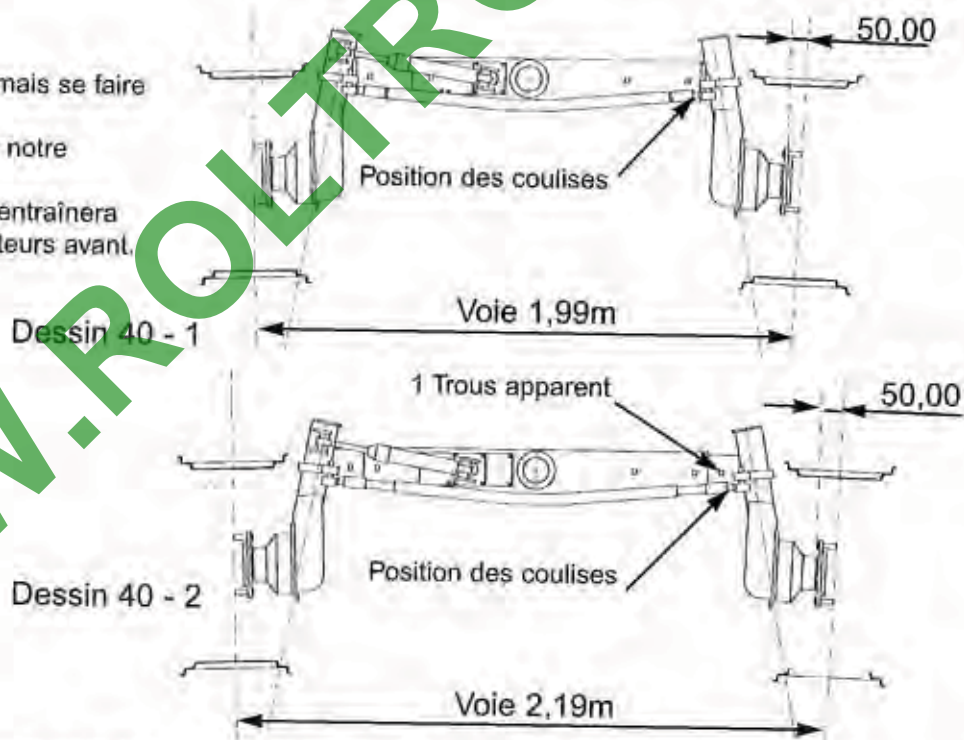

55-2) Montage des pneumatiques > 430 mm sur l'essieu avant

IMPORTANT

Le changement de voie ne doit jamais se faire par retournement des voiles
 Pour tout renseignements appeler notre service technique.
 Le non respect de ces consignes entraînera l'annulation de la garantie des moteurs avant.
 La monte de pneus dont la largeur est supérieur à 430 mm impose le montage du dispositif PVA 231358

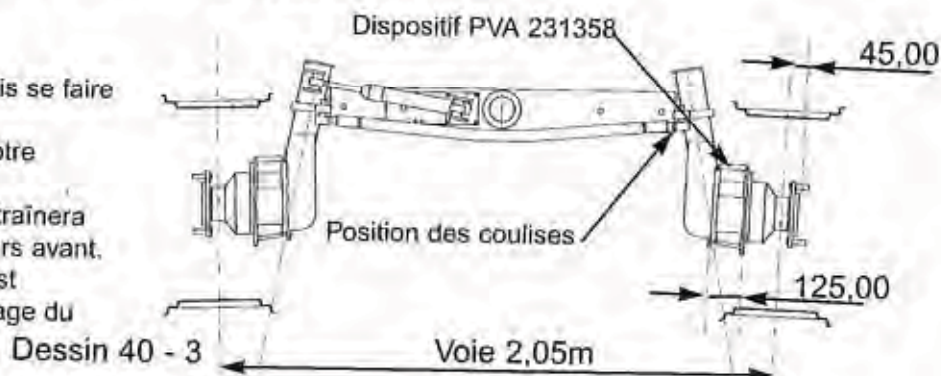

Dessin 40 - 4

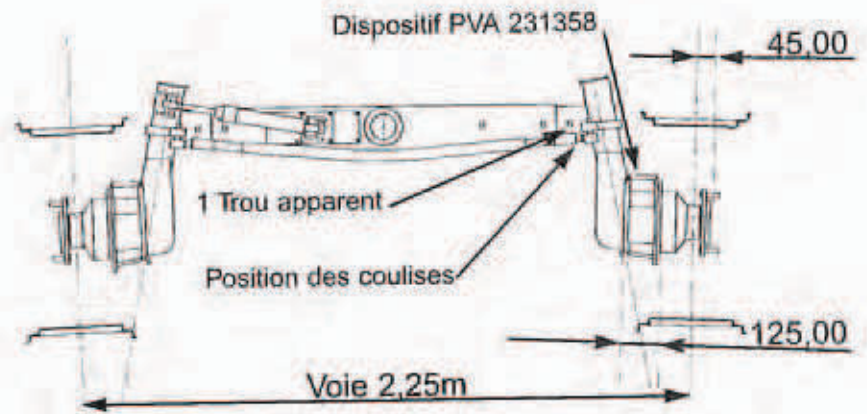

56) Pneumatiques

Pression de gonflage

11.2 - 36	3,6 bar
11.2 - 48	3,4 bar
9.5 - 36	3,6 bar
9.5 - 48	3,4 bar
16.9 - 24	1,3 bar
16.9 - 34	1,3 bar
16.9 - 26	1,3 bar
16.9 - 38	1,3 bar

Pour les autres montes consulter votre marchand de pneumatiques (charge par pneumatique 3000 kg environ à 27 Km/h)

57) Réglage des pressions hydraulique

Les pressions sont pré-réglées en usine et ne doivent être modifiées qu'avec précaution et accord de la société MATROT ou d'un agent MATROT
Le réglage de la pression doit être effectué à l'aide d'un manomètre



L'huile hydraulique peut être à température élevée
Pour le réglage procéder comme indiqué ci-après.

571) Le bloc de distribution (relevage, dépli, repli des rampes, géométrie, devers, relevage incorporateur)

- Il est situé sur le cadre de relevage de rampe
- Brancher le manomètre (sur le verin de blocage de la rampe)
- Desserrer le contre écrou (Rep 1 photo 41)
- Visser la vis (Rep 2 photo 41) pour augmenter la pression
- Dévisser la vis pour diminuer la pression
- Resserrer l'écrou (Rep 1 photo 41)
- Pression 180 Bar (200 Bar maxi)

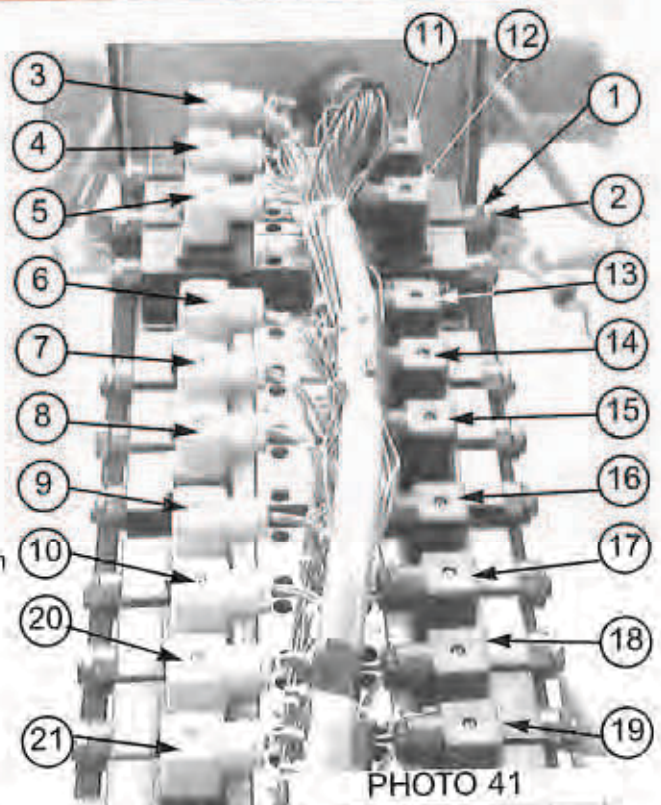

572) Le distributeur (Rep 1 photo 42) commande de la direction arrière

- Enlever le flexible et brancher le manomètre (Rep 1 photo 42)
- Desserrer le contre écrou (Rep 5 photo 42)
- Visser la vis (Rep 4 photo 42) pour augmenter la pression
- Dévisser la vis pour diminuer la pression
- Resserrer l'écrou (Rep 5 photo 42)
- Pression 140 Bar

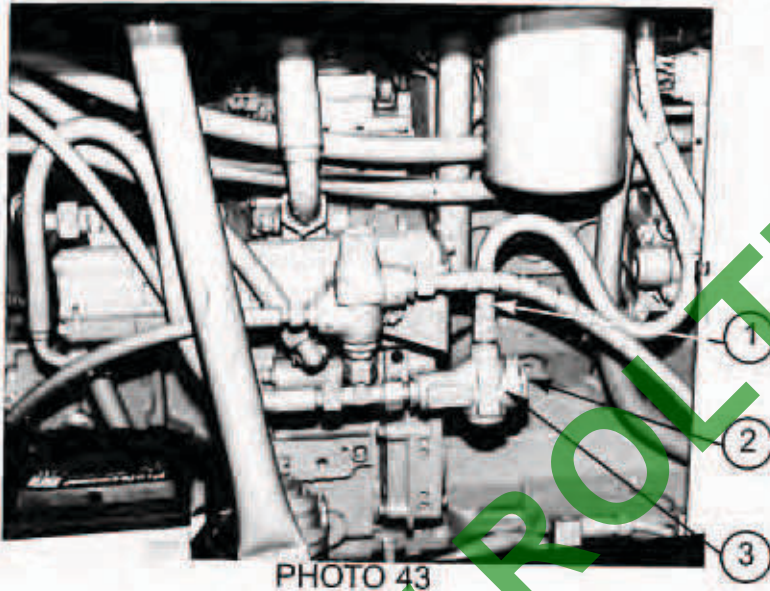
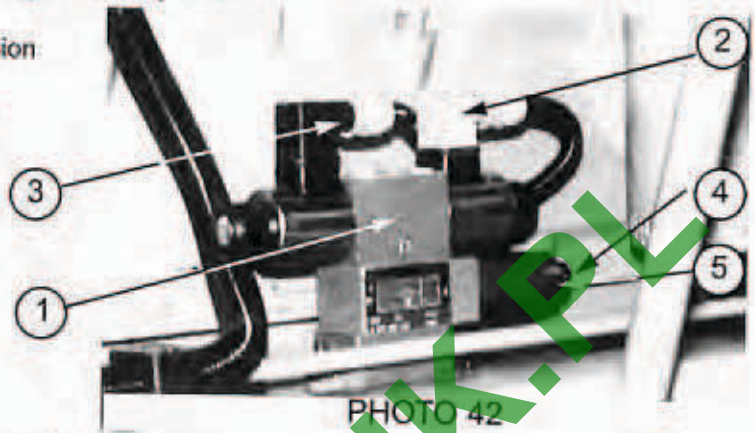

573) Le distributeur (Rep 1 photo 44) commande de la pompe de pulvérisation

- Enlever le flexible et brancher le manomètre (Rep 4 photo 44)
- Desserrer le contre écrou (Rep 2 photo 44)
- Visser la vis (Rep 3 photo 44) pour augmenter la pression
- Dévisser la vis pour diminuer la pression
- Resserrer l'écrou (Rep 2 photo 44)
- Pression 180 Bars

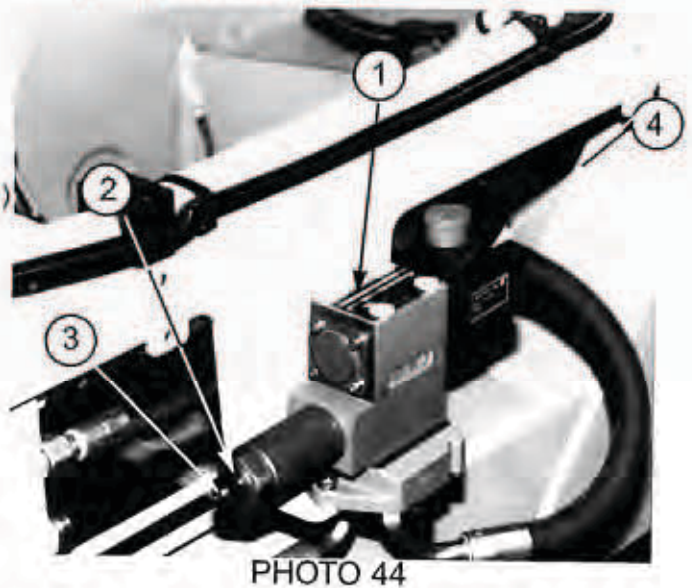

Depuis décembre 96 il n'y a plus de régulateur réglable ils sont remplacés par des gicleurs.

574) La pompe hydrostatique (avancement)

VOIR CHAPITRE 415 PAGE 24

575) Réglage de la vitesse de descente du relevage

- Elle est préréglée en usine et ne doit être modifiée que par un technicien MATROT ou un agent MATROT. (photo 46)

576) Réglage de la vitesse de dépliage des rampes et de la correction de devers .

- Les régulateurs sont situés sur les vérins
- La vitesse est préréglée en usine et ne doit être modifiée que par un technicien MATROT ou un agent MATROT.



PHOTO 46

Depuis décembre 96 il n'y a plus de régulateur réglable ils sont remplacés par des orifices.

6) CHAUFFAGE

- S'assurer que les robinets (Rep 2 photo 31) sont ouverts
- Tourner le bouton (Rep 1 photo 48) pour régler le chauffage

Chauffage ouvert



Chauffage fermé



PHOTO 47

7) CLIMATISATION



PHOTO 48

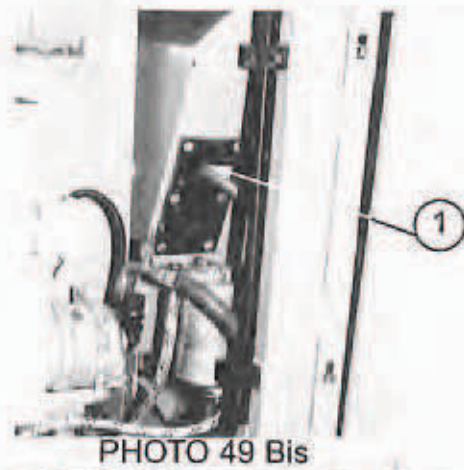

PHOTO 49 Bis

Mettre le contact . Démarrer le moteur thermique , la climatisation est en état de marche

- Le bouton (Rep 2 photo 48) permet de régler le froid du zéro au maxi
- Le bouton (Rep 1 photo 48) permet de mettre en marche la ventilation (3 vitesses de ventilation)
- Nettoyer périodiquement le condenseur (nid d'abeille qui se trouve à l'intérieur de la hotte d'aspiration Rep 1 photo 49)

8) FILTRATION

Il faut changer les filtres à charbon actif tous les ans (Relever le toit de la cabine)
Les filtres sont situés de chaque côté de la cabine

9) SCHEMA ELECTRIQUES

81) Les photos



PHOTO 50

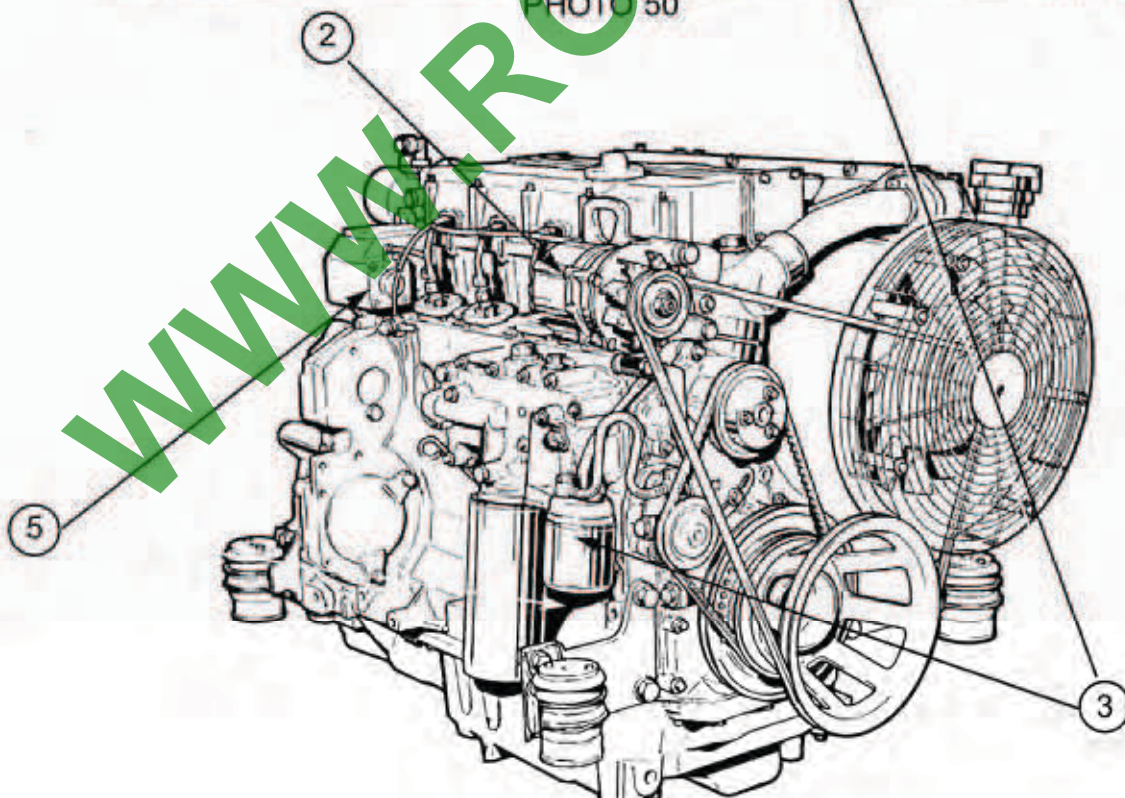

PHOTO 51

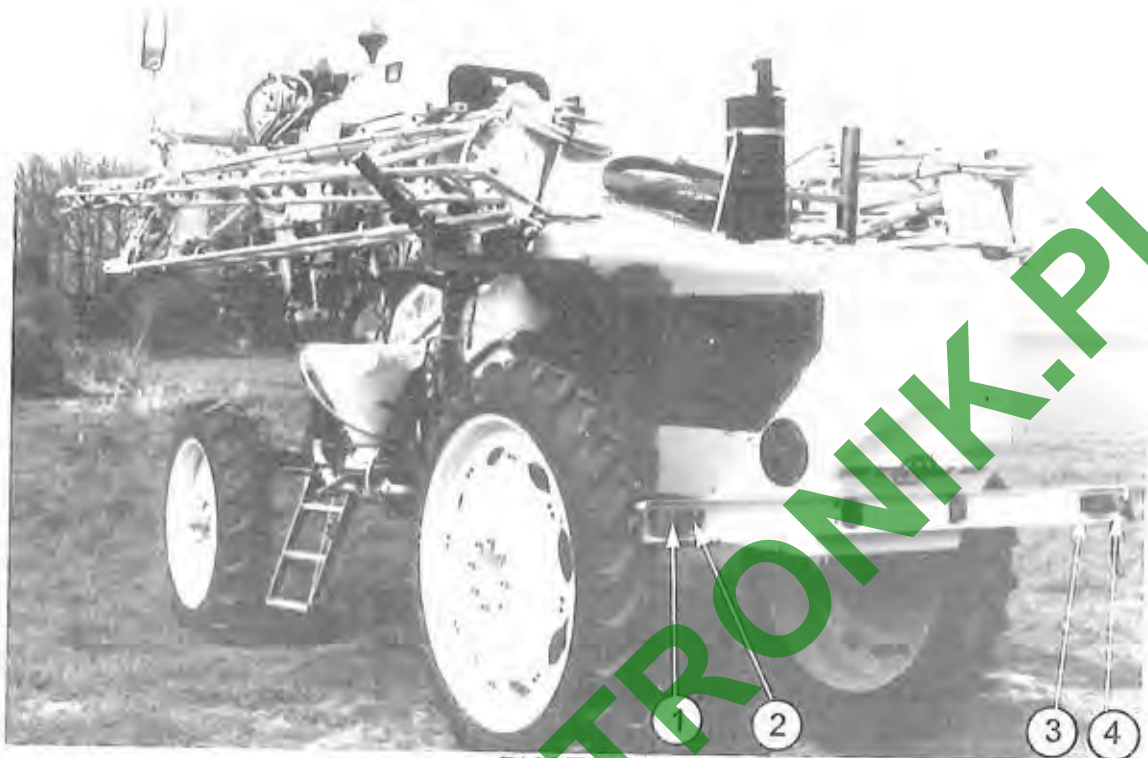

PHOTO 52

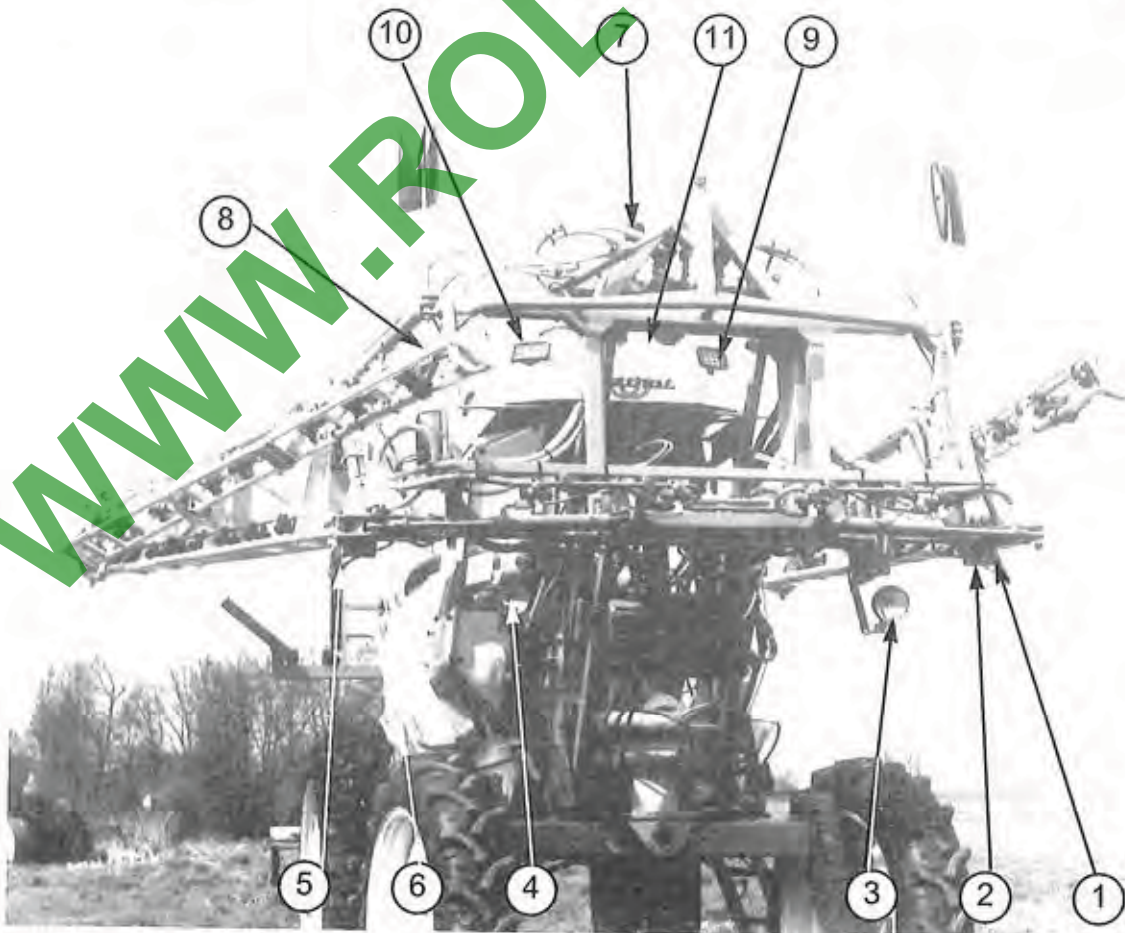

PHOTO 53

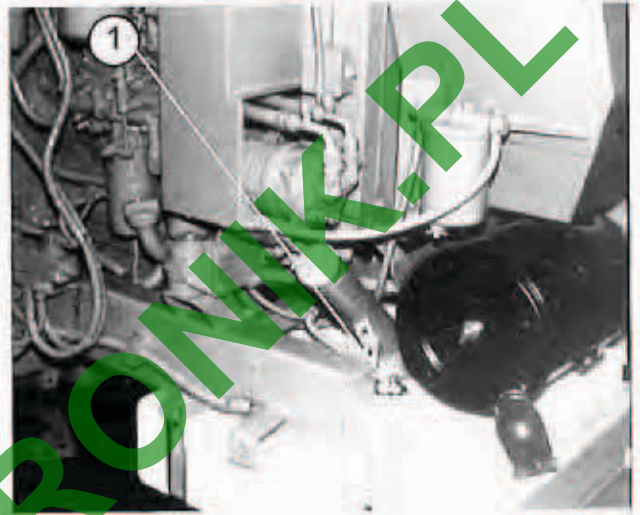

PHOTO 54

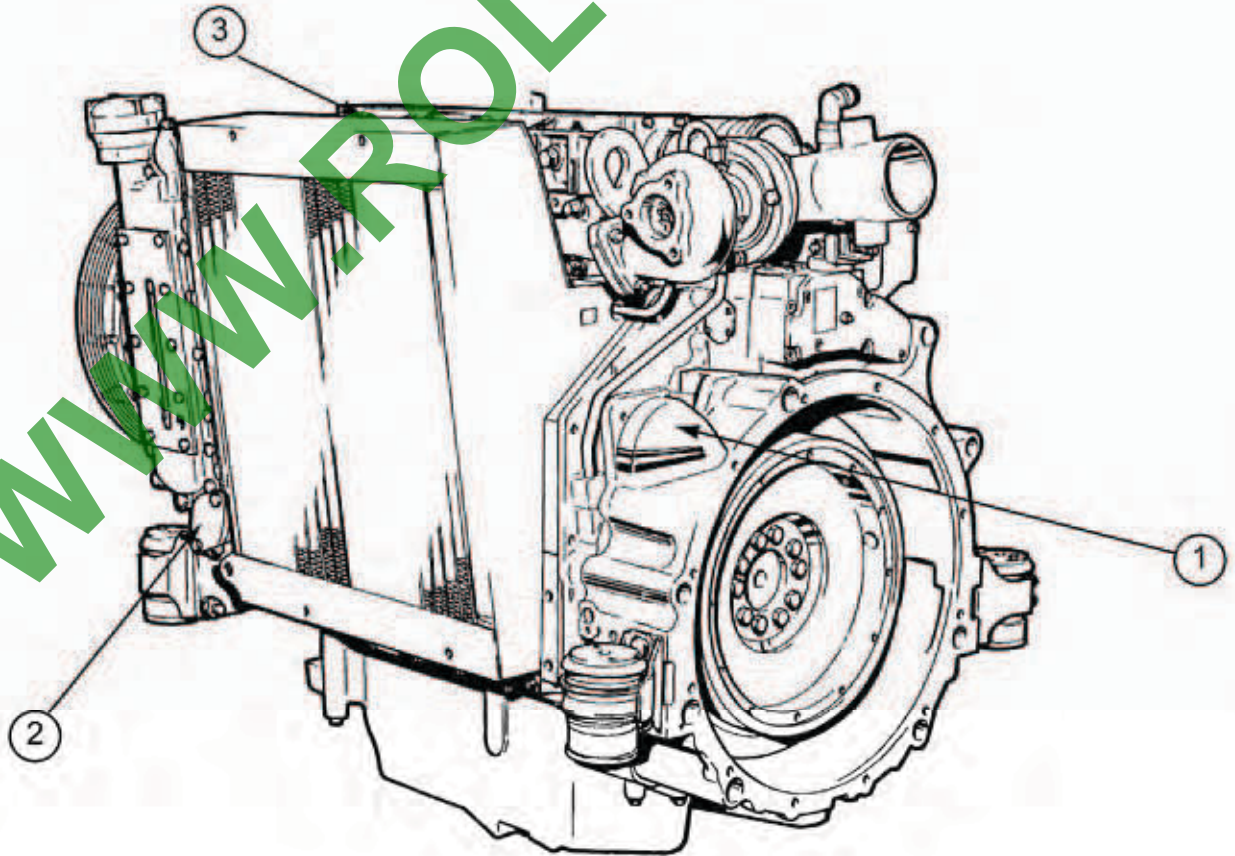

PHOTO 55

PHOTO 56 BIS

Photo 56 bis représentant une rampe de 7 tronçons

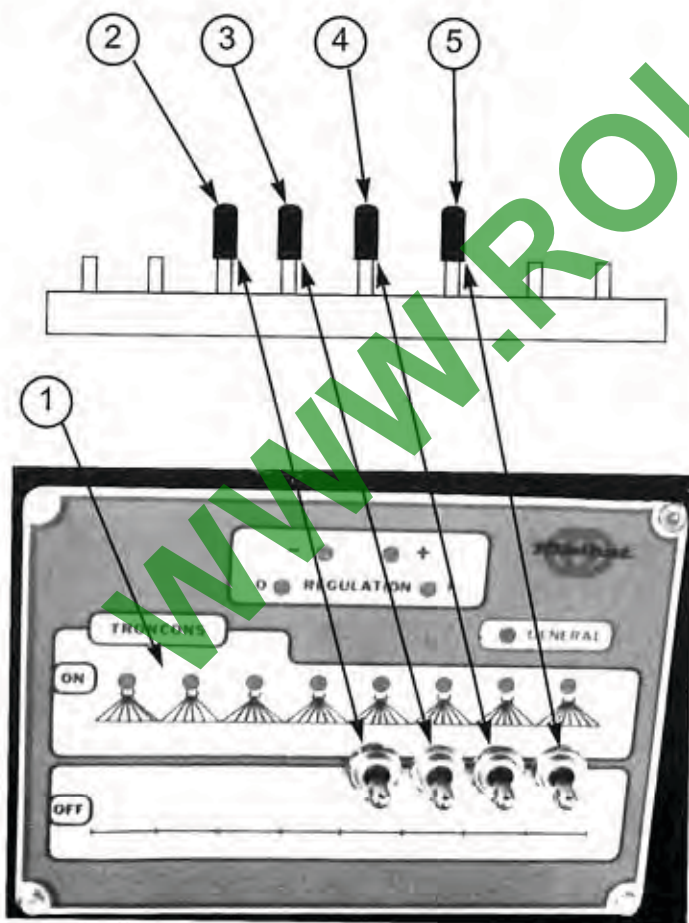

PHOTO 56 4 TRONCONS

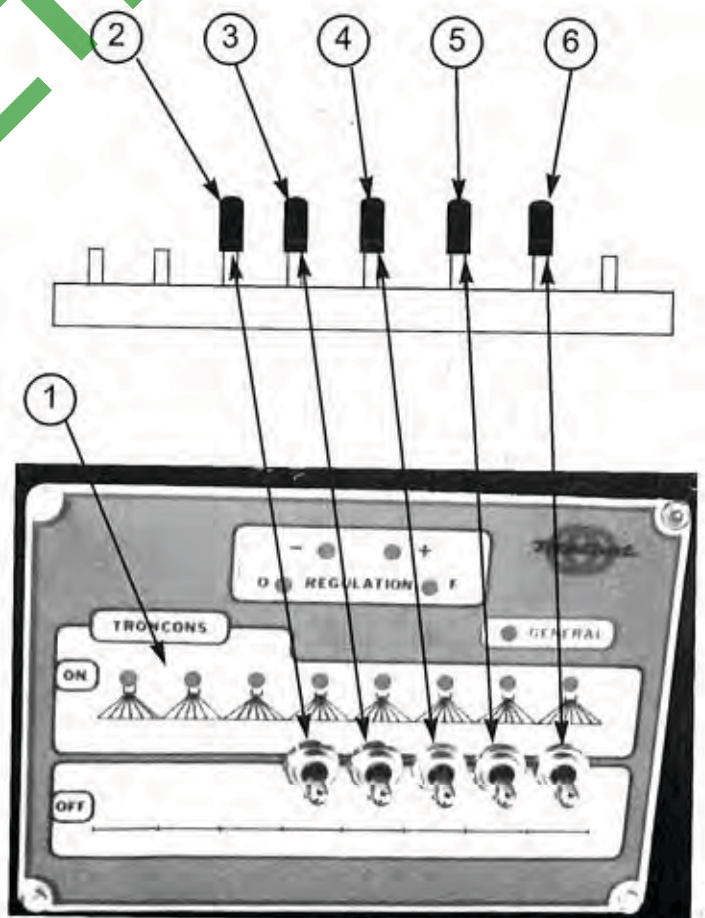

PHOTO 57 5 TRONCONS

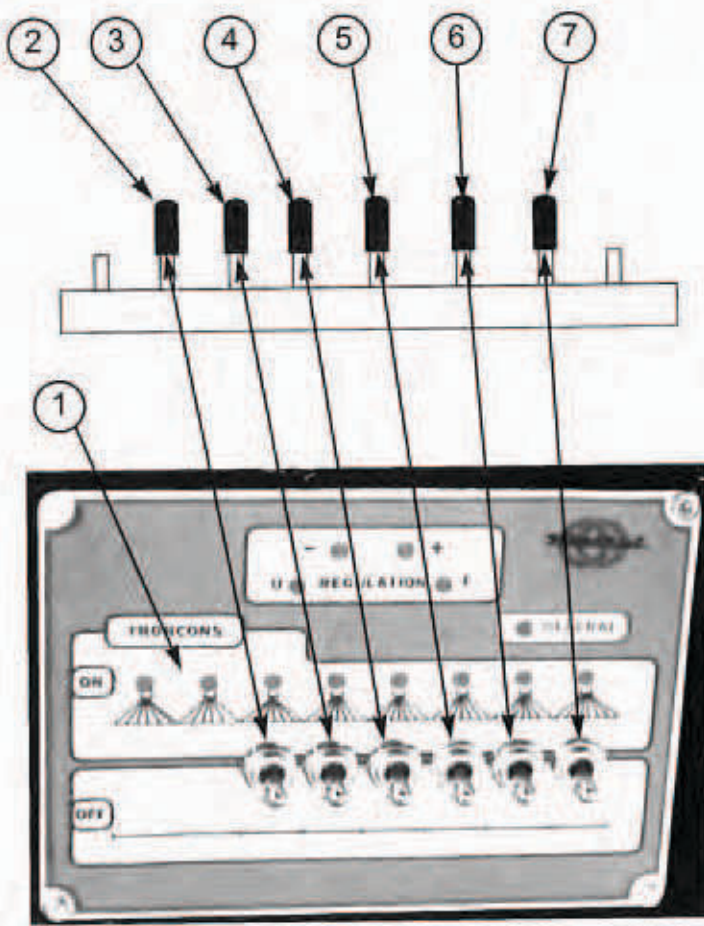

PHOTO 58 6 TRONCONS

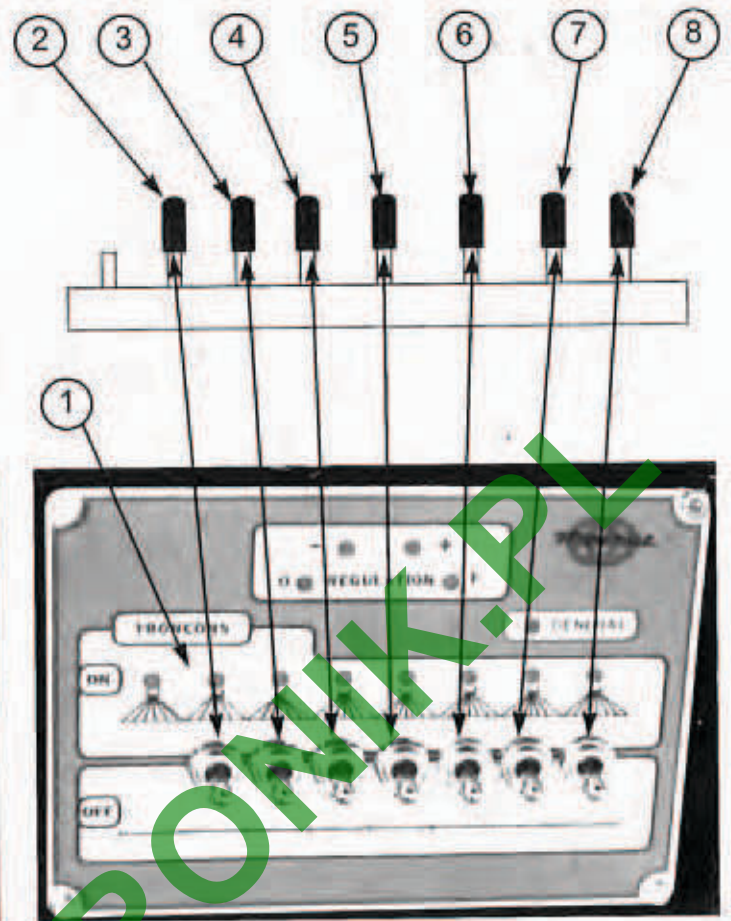

PHOTO 59 7 TRONCONS

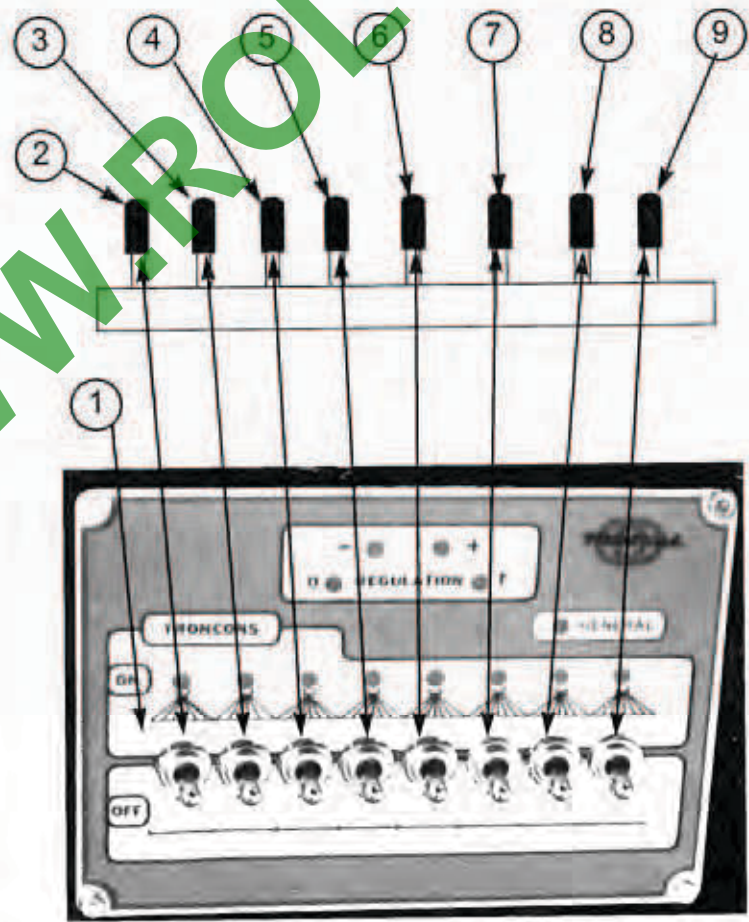

PHOTO 60 8 TRONCONS

SOMMAIRE

I) Moteur thermique et les systèmes de sécurité

A) Moteur thermique

- Démarrage moteur page 9
- Alternateur page 11

B) Systèmes de sécurité

- Frein à main page 13
- Filtre à air page 13
- Arrêt moteur page 13
- Colmatage filtre hydraulique page 15
- Température maximum de la culasse page 15
- Pression d'huile moteur page 15
- Klaxon page 17
- Capteur niveau d'eau page 17
- Sonde niveau d'huile hydraulique page 17
- Capteur jauge à gasoil page 19
- Capteur température d'eau page 19

II) Eclairage

- Veilleuse côté gauche page 21
- Veilleuse côté droit page 21
- Feux de croisement page 23
- Feux de route page 23
- Indicateur de direction droit page 23
- Indicateur de direction gauche page 23
- Warning page 23
- Phare de travail sur la cabine page 25
- Phare de travail supplémentaire sur les rampes page 27
- Phare de recul page 27
- Gyrophare et liseuse de carte page 29

WWW.ROLTRONIK.PL

III) Equipement de la cabine

A) Essuie glace et lave glace

- Essuie glace page 31
- Lave glace page 31
- Eclairage du plafonnier page 31

B) Ventilation et climatisation

- Ventilation page 33
- Climatisation page 33

IV) Direction

A) Changement de vitesse

- Assistance hydraulique page 35
- Horamètre page 35
- Electrovanne 1^{ère} / 2^{ème} vitesse mécanique page 37
- Sonde 1^{ère} / 2^{ème} vitesse mécanique page 37

B) Direction arrière

- Carte électronique de la direction arrière page 39

C) Suspension

- Suspension avant hydraulique page 41

V) Pulvérisation

A) Rampes et géométrie

- Alimentation générale de la carte de dépli/repli page 43
- Bras principaux : dépliage / repliage page 43
- Bras extérieur gauche : dépliage / repliage page 45
- Bras extérieur droit : dépliage / repliage page 45
- Blocage / déblocage de la rampe page 47
- Dévers gauche / droit page 47
- Géométrie gauche : montée / descente page 49
- Géométrie droite : montée / descente page 49
- Relevage : montée / descente page 51

D) Pompe de pulvérisation et vanne d'aspiration de fond de cuve

- Pompe de pulvérisation page 53
- Vanne d'aspiration de fond de cuve page 55

E) Tronçons

- Vanne générale page 57
- Vanne du tronçon n°1 page 57
- Vanne du tronçon n°2 page 59
- Vanne du tronçon n°3 page 59
- Vanne du tronçon n°4 page 61
- Vanne du tronçon n°5 page 61
- Vanne du tronçon n°6 page 63
- Vanne du tronçon n°7 page 63
- Vanne du tronçon n°8 page 65

F) Vanne de régulation

- Vanne de régulation page 67

E) Capteurs

- Capteur de vitesse page 69
- Débitmètre page 69
- Capteur de pression d'eau page 69
- Jauge électronique page 69

VI) ANNEXES

- Connecteurs mâle du boîtier Teejet 860 page 71
- Connecteurs femelle du boîtier Teejet 860 page 73
- Branchement de la carte de tronçons LK 7024 page 75
- Branchement de la carte de dépli / repli LK 7023 page 77
- Réglage de la carte de direction LK 7015 page 79
- Réglage capteur de direction page 81
- Câblage prise moteur page 83
- Numérotation des fils page 85

WWW.ROLTRONIK.PL

F1	F5	F9	F13	F17	F21	F25	F29
Alimentation Générale avant contact 30 <input type="checkbox"/> 30A 54	Alimentation Relais R6 veilleuse/code/phare 30 <input type="checkbox"/> 20A 56	Alimentation essuie glace, lave glace et plafonnier 30 <input type="checkbox"/> 20A 64	<input type="checkbox"/> 30	Alimentation buzzer/voyant et galvanomètre sécurité moteur thermique et jauge à gasoil 35 <input type="checkbox"/> 5A 67	Alimentation boîtier TeeJET vanne générale et de trousons 35 <input type="checkbox"/> 15A 109	Alimentation commutateur code / phare 59 <input type="checkbox"/> 20A 36	Alimentation Relais R2 démarrage moteur 142 <input type="checkbox"/> 25A 83
Alimentation Générale avant contact 30 <input type="checkbox"/> 30A 54	Alimentation Relais R7 Phare de travail sur la cabine 30 <input type="checkbox"/> 30A 47	Alimentation gyrophare et fiseuse de carte 30 <input type="checkbox"/> 10A 68	Alimentation ventilation et climatisation 30 <input type="checkbox"/> 15A 48	Alimentation arrêt moteur thermique 35 <input type="checkbox"/> 10A 79	Alimentation vanne de fond de cuve en option 35 <input type="checkbox"/> 10A 119	Alimentation veilleuse gauche et éclairage galvanomètre 59 <input type="checkbox"/> 15A 62	Alimentation excitation alternateur 34 <input type="checkbox"/> 10A 70
Alimentation Carte direction arrière 93 <input type="checkbox"/> 5A 78 78A	Alimentation Relais R9 phare de recul en option 30 <input type="checkbox"/> 20A 58	Alimentation centrale clignotante 30 <input type="checkbox"/> 10A 21	<input type="checkbox"/> 30	Alimentation liaison 35 <input type="checkbox"/> 5A 44	Alimentation carte dépli/repit des rampes 35 <input type="checkbox"/> 10A 120	Alimentation veilleuse droite 59 <input type="checkbox"/> 10A 23	Alimentation suspension avant hydraulique 35 <input type="checkbox"/> 15A 169
Alimentation vitesse hydraulique et horamètre 93 <input type="checkbox"/> 5A 71	Alimentation Relais R8 phare de travail en option sur la rampe 30 <input type="checkbox"/> 20A 57	Alimentation boîtier TEEJET avant contact 30 <input type="checkbox"/> 10A 118	<input type="checkbox"/> 30	Alimentation relais R10 après démarrage moteur 35 <input type="checkbox"/> 5A 95	Alimentation contact sécurité poignée 35 <input type="checkbox"/> 5A 82	Alimentation relais R14 électrovanne pneumatique et voyant sonde 1/2 vitesse 35 <input type="checkbox"/> 10A 274	<input type="checkbox"/> 35
F4	F8	F12	F16	F20	F24	F28	F32

- Attention aux risque d'écrasement pour les bras extérieurs équipé d'un système de repliage par pignon



AUT 148'250

- Attention aux courroies et poulies en mouvement



AUT 148 245

- Ne pas replier ou déplier les rampes sous une ligne électrique



PVA 231 277

- Attention si vous devez intervenir dans les environs immédiat de la turbine de refroidissement du moteur



Arrêter le moteur

AUT 148 249

- Ajuster sa voie et sa vitesse d'avancement en fonction des conditions de terrain



PVA 231 279

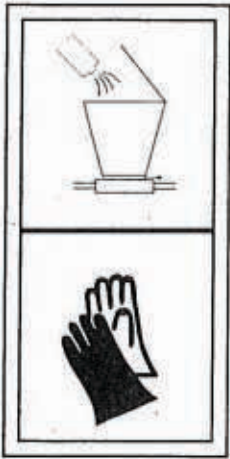

- Mettre des gants pour la manipulation des produits

- Robinet d'eau claire



PVA 231 280



- Mettre des gants pour les opérations de vidange de cuve

- Ne pas pénétrer dans la cuve car il y a des émanations de gaz toxiques

- Mettre un masque de protection si vous devez toutefois pénétrer dans la cuve.

PVA 231 283

PVA 235 221



- En général si le conducteur doit quitter le poste de conduite il doit :

- Arrêter le moteur thermique
- Serrer le frein de parking
- Arrêter la pompe de pulvérisation

- Tout démontage d'organes doit se faire avec précaution

- Pour les organes concernant la pulvérisation veuillez à ne pas répandre du produit sur le sol

- Pour le démontage de pièces lourdes déposer des supports sous les pièces à démonter

- Le démontage des flexibles hydrauliques doit se faire avec précautions. Il ne doit pas y avoir de pression résiduelle dans le circuit il faut que les outils soient en position de repos.

11) Stockage inter campagne

La campagne est terminée, il est conseillé de protéger votre matériel.

- Laver à l'eau l'ensemble de votre automoteur .(attention aux connections électriques)
- Vérifier les niveaux des carters, boîtiers.
- Vérifier la pression de gonflage des pneumatiques.
- Mettre le circuit de pulvérisation hors - gel
- CONSULTER LE MANUEL MOTEUR POUR LA " CONSERVATION DU MOTEUR"
- Nettoyer le nid d'abeille des refroidisseurs eau, huile ou condenseur de climat
- S'assurer du bon état de charge des batteries et du niveau de l'électrolyte.
- Approvisionner les éléments filtrants de rechange
- Faire tourner le moteur, à régime moyen, une vingtaine de minutes, une fois tous les deux mois.
- STOCKER VOTRE MACHINE EN INTER CAMPAGNE RESERVOIR A CARBURANT PLEIN.

12) COMMENT COMMANDER VOS PIECES

- Indiquer le type de la machine.
- Le n° de la machine.
- Le n° de la page.
- Le n° de la pièce requise et son n° de repère.
- La quantité.

Dès réception de votre Automoteur commander vos filtres et pièces d'usure.

WWW.ROLTRONIK.PL